

# JVC

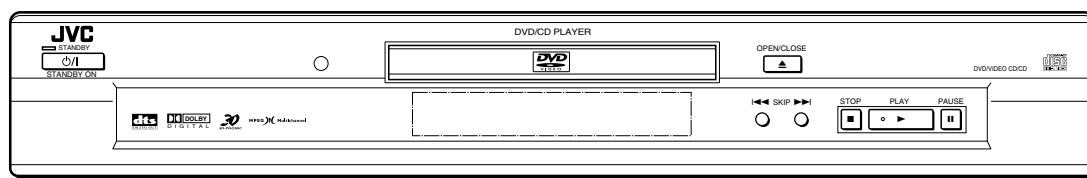

## DVD VIDEO PLAYER DVD-VIDEO-SPIELER LECTEUR DVD VIDEO DVD VIDEO-SPELER

## XV-S40BK/XV-S42SL XV-E100SL

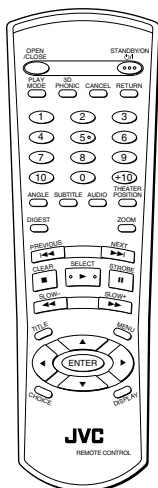

## INSTRUCTIONS BEDIENUNGSANLEITUNG MANUEL D'INSTRUCTIONS GEBRUIKSAANWIJZING

### For Customer Use:

Enter below the Model No. and Serial No. which are located on the rear, bottom or side of the cabinet. Retain this information for future reference.

Model No. \_\_\_\_\_

Serial No \_\_\_\_\_

LET0178-006A

[E]

# Warnung, Achtung und sonstige Hinweise

## Mises en garde, précautions et indications diverses

### Waarschuwingen, voorzorgen en andere mededelingen

---

#### **Achtung** — ⏻/!-Schalter!

Den Netzstecker aus der Steckdose ziehen, um die Stromversorgung vollkommen zu unterbrechen. Der Schalter ⏻/! unterbricht in keiner Stellung die Stromversorgung vollkommen. Die Stromversorgung kann mit der Fernbedienung ein- und ausgeschaltet werden.

#### **Attention** — Commutateur ⏻/!

Déconnecter la fiche de secteur pour couper complètement le courant. Le commutateur ⏻/! ne coupe jamais complètement la ligne de secteur, quelle que soit sa position. Le courant peut être télécommandé.

#### **Voorzichtig** — ⏻/! schakelaar!

Om de stroomtoevoer geheel uit te schakelen, trekt u de stekker uit het stopcontact. Anders zal er altijd een geringe hoeveelheid stroom naar het apparaat lopen, ongeacht de stand van de ⏻/! schakelaar. U kunt het apparaat ook met de afstandsbediening aan- en uitschakelen.

#### **ACHTUNG**

Zur Verhinderung von elektrischen Schlägen, Brandgefahr, usw:

1. Keine Schrauben lösen oder Abdeckungen entfernen und nicht das Gehäuse öffnen.
2. Dieses Gerät weder Regen noch Feuchtigkeit aussetzen.

#### **ATTENTION**

Afin d'éviter tout risque d'électrocution, d'incendie, etc.:

1. Ne pas enlever les vis ni les panneaux et ne pas ouvrir le coffret de l'appareil.
2. Ne pas exposer l'appareil à la pluie ni à l'humidité.

#### **VOORZICHTIG**

Ter vermindering van gevaar voor brand, elektrische schokken, enz.:

1. Verwijder geen schroeven, panelen of de behuizing.
2. Stel dit toestel niet bloot aan regen of vocht.

---

#### **ACHTUNG**

- Blockieren Sie keine Belüftungsschlitze oder -bohrungen. (Wenn die Belüftungsöffnungen oder -löcher durch eine Zeitung oder ein Tuch etc. blockiert werden, kann die entstehende Hitze nicht abgeführt werden.)
- Stellen Sie keine offenen Flammen, beispielsweise angezündete Kerzen, auf das Gerät.
- Wenn Sie Batterien entsorgen, denken Sie an den Umweltschutz. Batterien müssen entsprechend den geltenden örtlichen Vorschriften oder Gesetzen entsorgt werden.
- Setzen Sie die Anlage nicht in einem Badezimmer oder an Orten ein, an denen Wasser verwendet wird. Stellen Sie auch keine Behälter, die mit Wasser oder anderen Flüssigkeiten gefüllt sind (beispielsweise Kosmetik- oder Medikamentenbehälter, Blumenvasen, Topfpflanzen, Tassen etc) auf diese Anlage.

#### **ATTENTION**

- Ne bloquez pas les orifices ou les trous de ventilation. (Si les orifices ou les trous de ventilation sont bloqués par un journal un tissu, etc., la chaleur peut ne pas être évacuée correctement de l'appareil.)
- Ne placez aucune source de flamme nue, telle qu'une bougie, sur l'appareil.
- Lors de la mise au rebut des piles, veuillez prendre en considération les problèmes de l'environnement et suivre strictement les règles et les lois locales sur la mise au rebut des piles.
- N'utilisez pas cet appareil dans une salle de bain ou un autre endroit avec de l'eau.  
Ne placez aucun récipient contenant de l'eau (tel que des cosmétiques ou des médicaments, un vase de fleurs, un pot de fleurs, une tasse, etc.) sur cet appareil.

#### **VOORZICHTIG**

- Zorg dat u de ventilatieopeningen en -gaten niet afsluit. (Als de ventilatieopeningen en -gaten worden afgesloten door bijvoorbeeld papier of een doek, kan er hitte in het apparaat worden opgebouwd.)
- Zet geen bronnen met open vuur, zoals brandende kaarsen, op het apparaat.
- Wees milieubewust en gooi lege batterijen niet bij het huishoudelijk afval. Lege batterijen dient u in te leveren met het KCA of bij een innamepunt voor batterijen.
- Gebruik dit apparaat niet in een badkamer of in andere natte ruimten.  
Zet ook geen voorwerpen op het apparaat die zijn gevuld met water of andere vloeistoffen (zoals cosmetica, medicijnen, bloemenvazen, bloempotten, kopjes enz.).

**Achtung: Angemessene Ventilation**

Stellen Sie das Gerät zur Verhütung von elektrischem Schlag und Feuer und zum Schutz gegen Beschädigung wie folgt auf:

Vorderseite: Offener Platz ohne Hindernisse.

Seiten: Keine Hindernisse innerhalb 3 cm von den Seiten.

Oberseite: Keine Hindernisse innerhalb 5 cm von der Oberseite.

Rückseite: Keine Hindernisse innerhalb 15 cm von der Rückseite.

Unterseite: Keine Hindernisse. Auf eine ebene Oberfläche stellen.

**Attention: Ventilation Correcte**

Pour éviter les chocs électriques, l'incendie et tout autre dégât.

Disposer l'appareil en tenant compte des impératifs suivants

Avant: Rien ne doit gêner le dégagement

Flancs: Laisser 3 cm de dégagement latéral

Dessus: Laisser 5 cm de dégagement supérieur

Arrière: Laisser 15 cm de dégagement arrière

Dessous: Rien ne doit obstruer par dessous; poser l'appareil sur une surface plate.

**Voorzichtig: Zorg Voor Goede Ventilatie**

Om gevaar voor brand of een elektrische schok te voorkomen, dient u bij opstelling van het apparaat op de volgende punten te letten:

Voorkant: Voldoende ruimte vrij houden.

Zijkanten: Minstens 3 cm aan weerszijden vrij houden.

Bovenkant: Niets bovenop plaatsen; 5 cm speling geven.

Achterkant: Minstens 15 cm ruimte achteraan vrij houden.

Onderkant: Opstellen op een egaal horizontaal oppervlak.

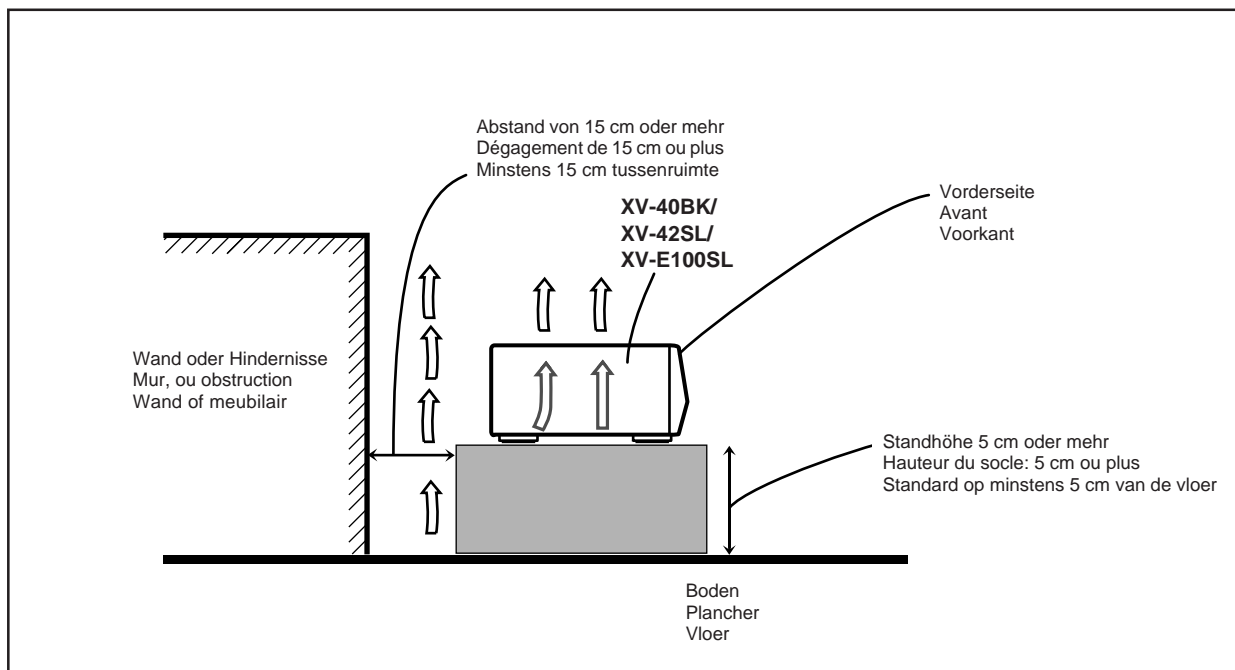

ANBRINGUNGSORTE FÜR LASER-PRODUKTE / REPRODUCTION DES ETIQUETTES / VERLARING VAN DE LABELS

- |  |  |
|--|--|
| ① KLASSIFIKATIONSETIKETTE AN DER RÜCKSEITE                   | ② WARNETIKETTE IM GERÄTEINNEREN                                |
| ① ETIQUETTE DE CLASSIFICATION, PLACÉE A L'ARRIÈRE DU COFFRET | ② ETIQUETTE D'AVERTISSEMENT PLACÉE À L'INTERIEUR DE L'APPAREIL |
| ① KLASSIFIKATIELABEL, OP DE ACHTERZIJDE VAN HET APPARAAT     | ② WAARSCHUWINGSLABEL, IN HET APPARAAT                          |

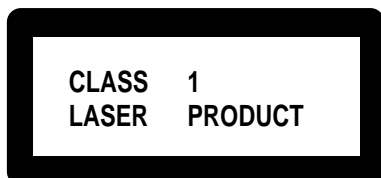

**CAUTION:** Invisible laser radiation when open and interlock failed or defeated. AVOID DIRECT EXPOSURE TO BEAM. (e)

**WARNING:** Osynlig laserstrålning när denna del är öppnad och spärren är urkopplad. Betrakta ej strålen. (s)

**ADVARSEL:** Usynlig laserstrålning ved åbning, når sikkerhedsafbrydere er ude af funktion. Undgå udsættelse for stråling (d)

**VARO:** Avattaessa ja suojalukitus ohitettaessa olet alttiina näkymättömälle lasersäteilylle. Älä katso säteeseen. (f)

1. LASER-PRODUKT DER KLASSE 1
2. **GEFAHR:** Sichtbare Laserstrahlung bei Öffnung und fehlerhafter oder beschädigter Spre. Direkten Kontakt mit dem Strahl vermeiden!
3. **ACHTUNG:** Das Gehäuse nicht öffnen. Das Gerät enthält keinerlei Teile, die vom Benutzer gewartet werden können. Überlassen Sie Wartungsarbeiten bitte qualifizierten Kundendienst-Fachleuten.

1. PRODUIT LASER CLASSE 1
2. **ATTENTION:** Radiation laser visible quand l'appareil est ouvert ou que le verrouillage est en panne ou désactivé. Eviter une exposition directe au rayon.
3. **ATTENTION:** Ne pas ouvrir le couvercle du dessus. Il n'y a aucune pièce utilisable à l'intérieur. Laisser à un personnel qualifié le soin de réparer votre appareil.

1. KLAS 1 LASERPRODUKT
2. **GEVAARLIJK:** Zichtbaar laserstraling wanneer open en de beveiliging faalt of uitgeschakeld is. Voorkom het direct blootstaan aan de straal.
3. **VOORZICHTIG:** De bovenkap niet openen. Binnenin het toestel bevinden zich geen door de gebruiker te repareren onderdelen: laat onderhoud over aan bekwam vakpersoneel.

# Inhalt

<b>Einleitung</b>	Seite 2
<b>Eigenschaften</b>	2
<b>Mitgeliefertes Zubehör</b>	2
<b>Hinweise zur Bedienungsanleitung</b>	3
<b>Hinweise zur Handhabung</b>	4
<b>Grundlagen</b>	Seite 5
<b>Namen der Teile und Bedienungselemente</b>	5
Gerätevorderseite	5
Fernbedienung	6
Anzeigefenster	8
Geräterückseite	8
<b>Bedienungsprinzip</b>	9
Bildschirmmenüs	9
Schutz des Monitors vor Einbrennen [BILDSCHIRMSCHONER]	10
Bildschirmanzeige-Symbole	11
Verwendung der Zahlentasten	11
<b>Grundwissen über Discs</b>	12
Abspielbare Disc-Typen	12
Aufbau der Discs	12
<b>Vor der ersten Benutzung</b>	Seite 13
<b>Anschlüsse</b>	13
Vor dem Anschließen	13
Anschließen an einen Fernseher	13
Anschließen an einen Fernseher mit SCART-Eingang	14
Anschließen an einen Audioverstärker oder Receiver	15
Anschließen an ein Audiogerät mit Digitaleingang	15
Anschließen des Netzkabels	16
<b>Einlegen der Batterien in die Fernbedienung</b>	16
<b>Grundbetrieb</b>	Seite 17
<b>Ein- und Ausschalten des Geräts</b>	17
<b>Einlegen und Entnehmen von Discs</b>	17
<b>Grundlegende Wiedergabe</b>	18
Starten der Wiedergabe	18
Abbrechen der Wiedergabe	18
Zeitweiliges Anhalten der Wiedergabe	18
Schnellwiedergabe in Vorwärts- und Rückwärtsrichtung	18
Vor-/Rückgriff zum Anfang einer Szene oder eines Musikstücks	19
<b>Fortsetzen der Wiedergabe</b>	19
Zum Speichern der Stelle der Unterbrechung	19
Zum Fortsetzen der Wiedergabe	19
<b>Fortgeschrittener Betrieb</b>	Seite 20
<b>Wiedergabe ab einer bestimmten Stelle auf der Disc</b>	20
Zugriff auf eine Szene über das DVD-Menü	20
Zugriff auf eine Szene über das Menü einer Video-CD mit PBC	20
Direkter Zugriff auf einen Anfang mit den Zahlentasten	21
Zugriff auf den gewünschten Anfang mit ◀◀ bzw. ▶▶	21
Zugriff auf eine Szene durch Angabe der Kapitelnummer [KAP.-SUCHE]	22

Spielzeitzugriff innerhalb eines Titels oder einer Spur [ZEITSPRUNG]	22
Zugriff auf eine Szene über die Anfangsszenen-Übersicht [DIGEST]	23
<b>Bildwiedergabe-Spezialfunktionen</b>	24
Einzelbildschaltung	24
Anzeige einer Standbildfolge [STROBE]	24
Wiedergabe in Zeitlupe [SLOW]	25
Vergrößern des Bildausschnitts [ZOOM]	25
<b>Ändern der Wiedergabe-Reihenfolge</b>	26
Wiedergabe in vorgewählter Reihenfolge [PROGRAMM]	26
Wiedergabe in zufallsgesteuerter Reihenfolge [RANDOM]	27
<b>Wiederholte Wiedergabe</b>	27
Wiederholung der laufenden Wahl oder der gesamten Disc [WIEDERH.]	27
Wiederholung eines beliebigen Abschnitts [A-B WIEDERH.]	28
<b>Wählen eines DVD VIDEO-Blickwinkels</b>	29
Wählen des Blickwinkels vom normalen Bildschirm [ANGLE]	29
Wählen des Blickwinkels aus der Übersicht [ANGLE]	30
<b>Ändern von Sprache und Ton</b>	30
Wählen der Untertitelsprache [SUBTITLE]	30
Wählen von Tonsprache oder Klang [AUDIO]	31
<b>Wahl des Bildcharakters</b>	32
Wählen des Bildcharakters [THEATER POSITION]	32
<b>Virtueller Raumklang</b>	32
Für simulierten Raumklang [3D PHONIC]	32
<b>Kontrollieren des Status</b>	33
Abrufen der Disc/Spielzeit-Daten	33
Abrufen des DVD-Funktionsstatus	34
<b>Helligkeitsregelung des Anzeigefensters</b>	34
Abblenden des Anzeigefensters	34

<b>Grundeinstellungen</b>	Seite 35
<b>Wahl der bevorzugten Einstellungen</b>	35
Ändern von Grundeinstellungen	35
Seite SPRACHE	35
Seite AUDIO	36
Seite DISPLAY	37
Seite SYSTEM	38
<b>Begrenzung der Wiedergabe für Kinder</b>	39
Voreinstellen der Kindersicherung [KINDERSICHERUNG]	39
Ändern der Einstellungen [KINDERSICHERUNG]	40
Zeitweiliges Freigeben der Kindersicherung [KINDERSICHERUNG]	41

<b>Weitere Informationen</b>	Seite 42
<b>Handhabung und Pflege der Discs</b>	42
<b>Störungssuche</b>	43
<b>Technische Daten</b>	44
<b>Tabelle der Sprachen und ihrer Abkürzungen</b>	Anhang A
<b>Ländercode-Liste für Kindersicherung</b>	Anhang B

## Eigenschaften

### Bildfunktionen

#### ■ Strobe-Funktion

Das Gerät kann eine Bildfolge aus neun Standbildern auf dem Bildschirm anzeigen.

#### ■ Übersichtsfunktion

Die Wiedergabe kann direkt von einer der auf dem Bildschirm angezeigten Anfangsszenen aus gestartet werden.

#### ■ Blickwinkelfunktion\*

Bei entsprechend bespielten DVD VIDEO-Discs stehen verschiedene Kamerablickwinkel zur Auswahl.

#### ■ Zoomfunktion

Ermöglicht das Vergrößern bestimmter Bildausschnitte.

#### ■ Kindersicherung\*

Bei DVD VIDEO-Discs mit Szenen, die für Kinder ungeeignet sind, wie z. B. Filme für Erwachsene oder gewalttätige Passagen, können Sie die Wiedergabe ggf. begrenzen.

#### ■ Theaterposition

Der Bildcharakter kann an die Raumbelichtung angepasst werden.

### Tonfunktionen

#### ■ Hohe digitale Klangqualität

Mit Dolby Digital oder Linear-PCM genießen Sie hohe Klangqualität.

#### ■ Raumklangfunktion\*

Das Gerät ist kompatibel mit den Mehrkanal-Raumklangsystemen Dolby Digital, DTS und MPEG. (Diese Raumklangsignale werden nur über die DIGITAL OUT-Buchsen ausgegeben.)

#### ■ 3D Phonic-Funktion

Diese Funktion simuliert Raumklang für Wiedergabe über ein Zweikanal-System.

### Sonstige Funktionen

#### ■ Untertitel und Ton in mehreren Sprachen\*

Sie können die Sprache für Untertitel und Ton aus den auf der DVD VIDEO-Disc aufgezeichneten Sprachen wählen.

#### ■ Multidisc-Wiedergabe

Das Gerät eignet sich zum Abspielen von Audio-CDs, Video-CDs und DVD VIDEO-Discs.

#### ■ Bedienung über Anzeige auf dem Bildschirm

Die praktischen Einblendungen auf dem Bildschirm gewährleisten einfache Bedienung.

Mit einem Sternchen (\*) gekennzeichnete Funktionen stehen nur bei DVD VIDEO-Discs zur Verfügung, die mit der jeweiligen Funktion kompatibel sind.

## Mitgeliefertes Zubehör

- Audio/Video-Kabel (x 1)



- Fernbedienung (x 1)

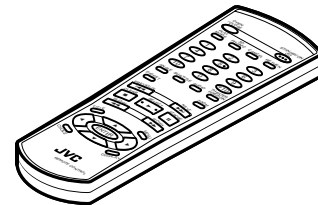

- Batterie R6P(SUM-3)/AA(15F) (x 2)

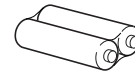

- Bedienungsanleitung (x 1)

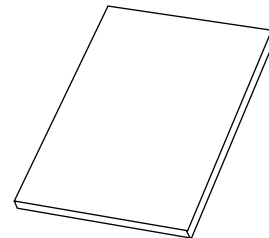

- Netzkabel (x 1)

# Hinweise zur Bedienungsanleitung

Diese Bedienungsanleitung erklärt den Betrieb grundlegend wie folgt:

## Wiedergabe in zufallsgesteuerter Reihenfolge [RANDOM]



Mit der Randomfunktion können Sie Titel bzw. Spuren der eingelegten Discs in zufallsbestimmter Reihenfolge abspielen lassen.

Diese Symbole stehen jeweils für die bei der Bedienung verwendbaren Disc-Typen.

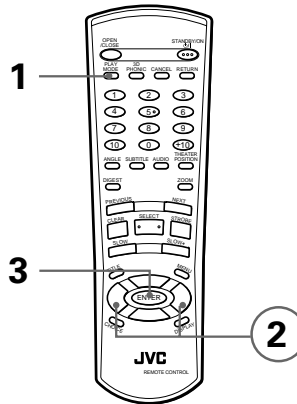

Diese Zahl steht für den bzw. die nachfolgenden Prozedurschritt(e), bei denen die Tasten verwendet werden. Sie können auch die entsprechenden Tasten an der Gerätevorderseite verwenden, sofern verfügbar.

■ Im Stopmodus

### 1 Drücken Sie PLAY MODE.

Auf dem Bildschirm erscheint der Menübalken der Wiedergabebetriebsarten.

### 2 Verwenden Sie die Steuertasten ◀/▶, um den Zeiger zu [RANDOM] zu bewegen.

Die Zahl steht für den jeweiligen Prozedurschritt.

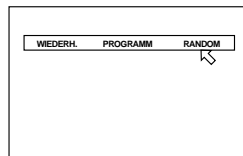

### 3 Drücken Sie ENTER.

Das Gerät startet die Zufallswiedergabe. Im Anzeigefenster der Gerätevorderseite erscheint die Anzeige "RANDOM". Die Zufallswiedergabe endet, wenn alle Titel/Spuren aller Discs im Gerät abgespielt sind.

Die Bezeichnungen der Tasten an der Fernbedienung (oder an der Gerätevorderseite) sind jeweils in Großbuchstaben geschrieben.

Weitere geeignete Prozeduren usw.



- Bei Zufallswiedergabe werden alle Titel/Spuren nur jeweils einmal abgespielt.

#### • Zum Stoppen/Abbrechen der laufenden Zufallswiedergabe

Drücken Sie ■ zum Stoppen der Wiedergabe. Das Gerät bleibt dabei auf die Randomfunktion geschaltet und startet die Zufallswiedergabe erneut, wenn Sie ▶ drücken.

Zum Abbrechen der Zufallswiedergabe drücken Sie nach dem Stoppen der Disc noch einmal ■. Die "RANDOM"-Anzeige im Anzeigefenster erlischt.

Ergänzende Bemerkungen

#### HINWEIS

- Manche DVD VIDEO-Discs können bei Zufallswiedergabe nicht korrekt abgespielt werden.

# Hinweise zur Handhabung

## Wichtige Hinweise

### Aufstellung des Geräts

- Wählen Sie einen Platz, der eben, trocken und nicht zu heiß oder zu kalt ist (zwischen 5 °C und 35 °C bzw. 41 °F und 95 °F).
- Lassen Sie einen ausreichenden Abstand zwischen Gerät und Fernseher.
- Verwenden Sie das Gerät nicht an Orten, an denen es Vibrationen ausgesetzt ist.

### Netz kabel

- Fassen Sie das Netzkabel nicht mit nassen Händen an!
- Wenn das Netzkabel an eine Netzsteckdose angeschlossen ist, wird ständig eine kleine Menge Strom (2,7 W) verbraucht.
- Ziehen Sie beim Herausziehen des Netzsteckers aus der Netzsteckdose immer am Stecker und nicht am Kabel.

### Zur Vermeidung von Fehlfunktionen des Geräts

- Das Gerät enthält keine vom Benutzer zu wartenden Teile. Wenn ein Problem auftritt, ziehen Sie den Netzstecker, und wenden sich an Ihren Händler.
- Führen Sie keine Metallgegenstände in das Gerät ein.
- Verwenden Sie keine auf dem Markt erhältlichen Discs mit nicht standardgemäßer Form, da das Gerät durch diese beschädigt werden könnte.
- Verwenden Sie keine Discs mit Klebestreifen, Aufklebern oder Klebstoff darauf, da hierdurch das Gerät beschädigt werden kann.

### Zum Urheberrecht

- Bitte beachten Sie beim Überspielen von DVD VIDEO-Discs, Audio-CDs und Video-CDs das in Ihrem Land geltende Urheberrecht. Das Aufnehmen von urheberrechtlich geschütztem Material kann gegen das Urheberrecht verstoßen.

### Zum Kopierschutzsystem

- DVD VIDEO-Discs sind durch ein Kopierschutzsystem geschützt. Wenn Sie das Gerät direkt an einen Videorecorder anschließen, wird das Kopierschutzsystem aktiviert und das Bild möglicherweise nicht korrekt wiedergegeben.

## Sicherheitsmaßnahmen

### Vermeiden Sie Eindringen von Feuchtigkeit, Wasser und Staub

Verwenden Sie das Gerät nicht an feuchten oder staubigen Orten.

### Vermeiden Sie hohe Temperaturen

Setzen Sie das Gerät nicht direkter Sonneneinstrahlung aus, und stellen Sie es nicht in der Nähe von Heizgeräten auf.

### Wenn Sie nicht zu Hause sind

Wenn Sie verreisen oder sonst längere Zeit abwesend sind, ziehen Sie den Stecker des Netzkabels aus der Steckdose.

### Führen Sie keine Fremdkörper in das Gerät ein

Stecken Sie keine Objekte wie Draht, Haarnadeln, Münzen o. ä. in das Gerät.

### Halten Sie die Lüftungsschlitze frei

Bei blockierten Lüftungsschlitzen kann das Gerät beschädigt werden.

### Pflege des Gehäuses

Verwenden Sie zum Reinigen des Gehäuses einen weichen Lappen, und befolgen Sie die entsprechenden Anweisungen für chemisch behandelte Lappen. Verwenden Sie nicht Benzol, Verdünnungsmittel oder sonstige organische Lösungsmittel bzw. Desinfektionsmittel. Diese können Verformungen und Verfärbungen verursachen.

### Wenn Wasser in das Gerät gelangt

Schalten Sie den Hauptschalter aus, ziehen Sie den Netzstecker, und wenden Sie sich dann bitte an den Händler, bei dem Sie das Gerät gekauft haben. Bei Weiterbenutzung in diesem Zustand besteht Feuer- und Stromschlaggefahr.

Dieses Produkt umfasst einen Kopierschutz, der durch US-Patente und sonstige Rechte am geistigen Eigentum im Besitz der Macrovision Corporation und anderer Rechtsinhaber geschützt ist. Die Verwendung dieser Kopierschutz-Technologie bedarf der Genehmigung durch Macrovision Corporation und ist, wenn nicht ausdrücklich anderweitig durch Macrovision Corporation genehmigt, auf Heimwiedergabe und andere eingeschränkte Wiedergabezwecke begrenzt. Reverse Engineering und Disassemblieren verboten.

Hergestellt unter Lizenz der Dolby Laboratories. "Dolby" und das Doppel-D-Symbol sind Warenzeichen der Dolby Laboratories.

Vertrauliche, unveröffentlichte Werke

© 1992-1997 Dolby Laboratories, Inc. Alle Rechte vorbehalten.

Hergestellt unter Lizenz von Digital Theater Systems, Inc.; US-Pat. Nr. 5.451.942 und andere weltweite Patente erteilt oder beantragt. "DTS" und "DTS Digital Surround" sind Warenzeichen von Digital Theater Systems, Inc.

© 1996 Digital Theater Systems, Inc. Alle Rechte vorbehalten.



## Namen der Teile und Bedienungselemente

Näheres finden Sie jeweils auf den in Klammern angegebenen Seiten.

### Gerätevorderseite

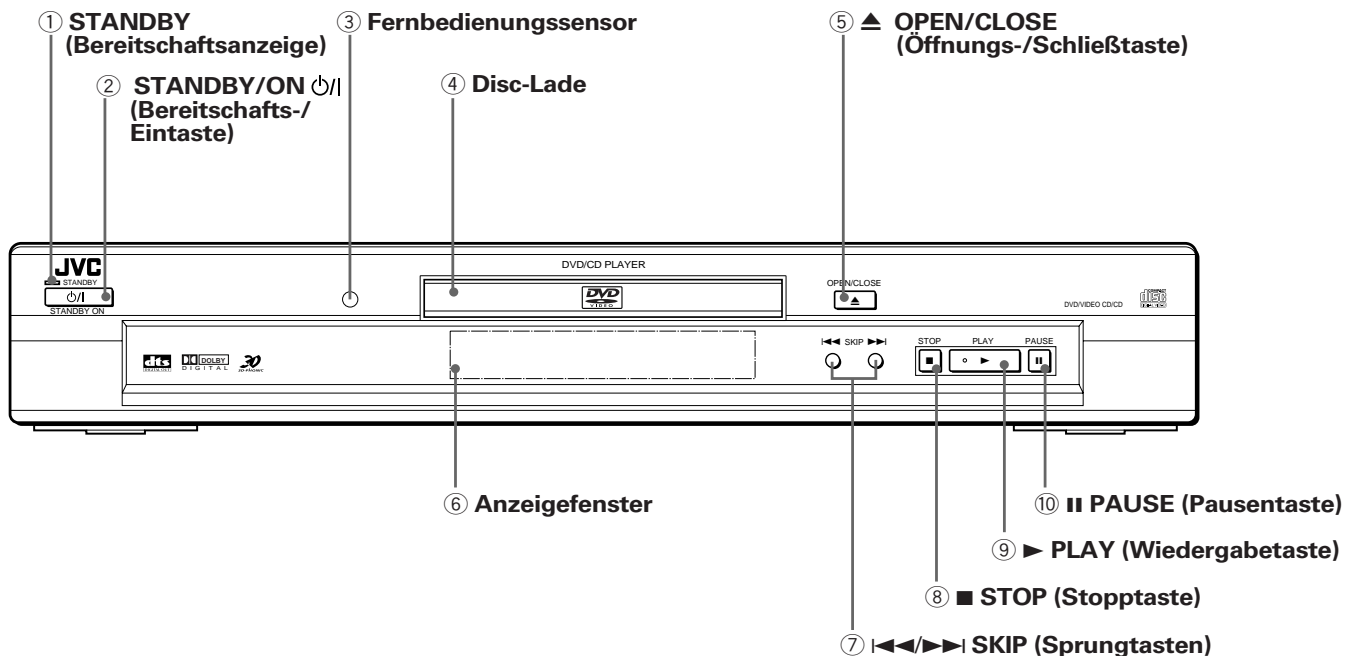

#### ① **STANDBY (Bereitschaftsanzeige)**

Leuchtet, wenn das Netzkabel angeschlossen und das Gerät in Bereitschaft ist. Die Anzeige erlischt, wenn das Gerät eingeschaltet wird.

#### ② **STANDBY/ON $\phi$ /I (Bereitschafts-/Eintaste) (17)**

Schaltet das Gerät ein und aus (Bereitschaft).

#### ③ **Fernbedienungssensor**

Empfängt die Signale von der Fernbedienung.

#### ④ **Disc-Lade (17)**

Zum Laden der Disc.

#### ⑤ **▲ OPEN/CLOSE (Öffnungs-/Schließaste) (17)**

Zum Öffnen und Schließen der Disc-Lade

#### ⑥ **Anzeigefenster (8)**

Zeigt den gegenwärtigen Status des Geräts an.

#### ⑦ **◀◀/▶▶ SKIP (Sprungtasten) (18)**

Zum Überspringen von Kapitel, Titel oder Spur. Wird auch für die Seitenwahl in den Menüs verwendet (für Video-CD). Wenn Sie ◀◀ oder ▶▶ bei laufender Wiedergabe gedrückt halten, erfolgt Schnellwiedergabe rückwärts bzw. vorwärts.

#### ⑧ **■ STOP (Stopptaste) (18)**

Stoppt die Wiedergabe. Wird auch zum Ändern der Einstellungen am Videoausgang verwendet (siehe Seite 14).

#### ⑨ **▶ PLAY (Wiedergabetaste) (18)**

Startet die Wiedergabe. Dient auch als Wahltaste (SELECT) für PBC bei Video-CDs.

#### ⑩ **|| PAUSE (Pausentaste) (18)**

Schaltet auf Wiedergabepause. Bei gedrückt gehaltener Taste wird ferner eine in neun Bilder aufgelöste Standbildreihe angezeigt (STROBO-Funktion).

# Fernbedienung

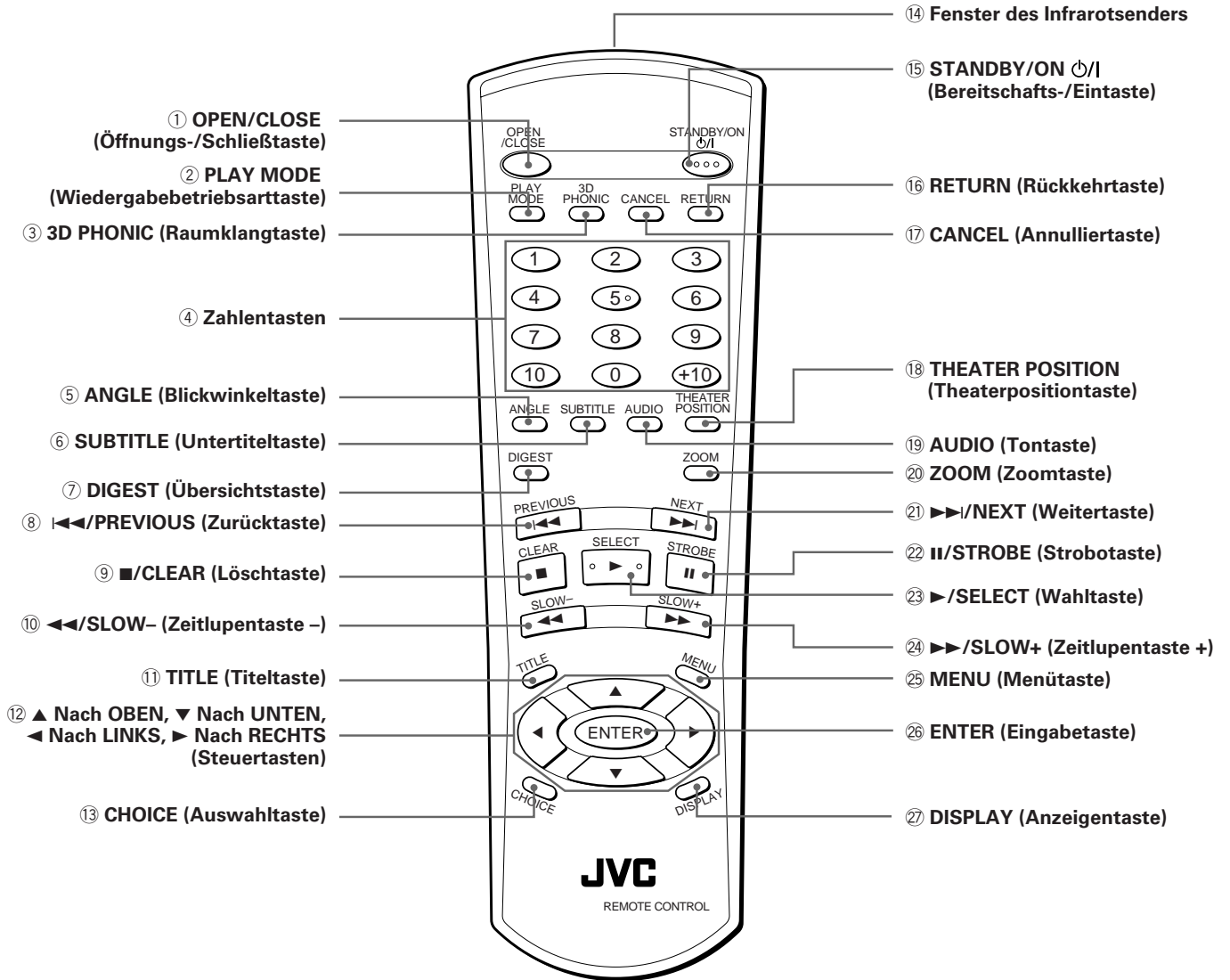

- ① **OPEN/CLOSE (Öffnungs-/Schließ Taste) (17)**  
Öffnen und Schließen der Disc-Lade.
- ② **PLAY MODE (Wiedergabebetriebsarttaste) (22, 26, 27, 28)**  
Aufrufen eines Menübalkens zum Einstellen der fortgeschrittenen Wiedergabefunktionen.
- ③ **3D PHONIC (Raumklangtaste) (32)**  
Erzeugen eines simulierten Raumklangeffekts.
- ④ **Zahlentasten (11)**  
Wahl einer Titel-/Spurnummer sowie Eingeben einer Zeit für die Zeitsuchfunktion bzw. einer Kapitelnummer für Kapitelsuche.
- ⑤ **ANGLE (Blickwinkeltaste) (29, 30)**  
Umschalten des Blickwinkels bei Wiedergabe einer DVD VIDEO-Disc mit mehreren Kamerablickwinkeln (für DVD VIDEO).
- ⑥ **SUBTITLE (Untertiteltaste) (30)**  
Einblenden des Wahlbalkens für die Untertitelsprache auf dem Bildschirm und zum Deaktivieren der Anzeige von Untertiteln (für DVD VIDEO).
- ⑦ **DIGEST (Übersichtstaste) (23)**  
Anzeigen einer Übersicht mit den Anfangsszenen der einzelnen Titel, Kapitel oder Spuren auf dem Bildschirm (für DVD VIDEO/Video-CD).
- ⑧ **◀◀/PREVIOUS (Zurücktaste) (18, 19, 21)**  
Zurückspringen um ein Kapitel, einen Titel oder eine Spur. Wird auch für die Seitenwahl in den Menüs verwendet (für DVD VIDEO/Video-CD).  
Bei gedrückt gehaltener Taste während der Wiedergabe erfolgt Rückwärts-Schnellwiedergabe.
- ⑨ **■/CLEAR (Löschtaste) (18, 26)**  
Anhalten der Wiedergabe. Diese Taste wird auch zum Löschen aller einprogrammierten Spuren der Programmwiedergabe verwendet.
- ⑩ **◀◀/SLOW- (Zeitlupentaste -) (18, 25)**  
Bei Betätigung dieser Taste während der Wiedergabe erfolgt Rückwärts-Schnellwiedergabe.  
Wird diese Taste betätigt, während eine DVD VIDEO-Disc sich im Pausenzustand befindet, läuft die Wiedergabe langsam rückwärts.
- ⑪ **TITLE (Titeltaste) (20)**  
Ruft das Titelmeneü einer DVD VIDEO-Disc auf den Bildschirm.
- ⑫ **▲ Nach OBEN, ▼ Nach UNTEN, ◀ Nach LINKS, ▶ Nach RECHTS (Steuertasten)**  
Wählen von Punkten und Ändern von Einstellungen in den Menüs und Einblendungen auf dem Bildschirm. Diese Tasten werden in diesem Handbuch auch als Steuertasten bezeichnet.
- ⑬ **CHOICE (Auswahl Taste) (35)**  
Aufrufen des Menües der Grundeinstellungen auf dem Fernsehbildschirm.
- ⑭ **Fenster des Infrarotsenders**  
Richten Sie die Fernbedienung beim Drücken der Tasten mit diesem Fenster auf den Fernbedienungssensor auf der Gerätevorderseite.
- ⑮ **STANDBY/ON ⏻/⏻ (Bereitschafts-/Eintaste) (17)**  
Ein- und Ausschalten des Geräts (Bereitschaft).
- ⑯ **RETURN (Rückkehrtaste) (20)**  
Zurückrufen des vorherigen Menües (für DVD VIDEO/Video-CD).
- ⑰ **CANCEL (Annulliertaste) (26)**  
Mit dieser Taste wird die letzte Auswahl im Programm annulliert.
- ⑱ **THEATER POSITION (Theaterpositionstaste) (32)**  
Hiermit wird der Bildcharakter aus vier möglichen Optionen ausgewählt (für DVD VIDEO/Video-CD).
- ⑲ **AUDIO (Tontaste) (31)**  
Dient der Toneinstellung (für DVD VIDEO/Video-CD).
- ⑳ **ZOOM (Zoomtaste) (25)**  
Dient dem Vergrößern von Bildausschnitten (für DVD VIDEO/Video-CD).
- ㉑ **▶▶/NEXT (Weitertaste) (18, 19, 21)**  
Vorspringen um ein Kapitel, einen Titel oder eine Spur. Wird auch für die Seitenwahl in den Menüs verwendet (für DVD VIDEO/Video-CD).  
Bei gedrückt gehaltener Taste während der Wiedergabe erfolgt Vorwärts-Schnellwiedergabe.
- ㉒ **⏸/STROBE (Strobotaste) (18, 24)**  
Schaltet auf Wiedergabepause. Bei gedrückt gehaltener Taste wird ferner eine in neun Bilder aufgelöste Standbildreihe angezeigt (STROBO-Funktion).
- ㉓ **▶/SELECT (Wahltaste) (18, 21)**  
Startet die Wiedergabe. Dient auch als Wahl Taste (SELECT) für PBC bei Video-CDs.
- ㉔ **▶▶/SLOW+ (Zeitlupentaste +) (18, 25)**  
Bei Betätigung dieser Taste während der Wiedergabe erfolgt Vorwärts-Schnellwiedergabe.  
Wird diese Taste betätigt, während eine DVD VIDEO-Disc oder eine Video-CD sich im Pausenzustand befindet, läuft die Wiedergabe langsam vorwärts.
- ㉕ **MENU (Menütaste) (20)**  
Zum Aufrufen des Menües einer DVD.
- ㉖ **ENTER (Eingabetaste)**  
Zum Ausführen des in einem Disc- oder Bildschirmmenü gewählten Punkts.
- ㉗ **DISPLAY (Anzeigentaste) (33)**  
Zum Anzeigen der Statusinformationen (nur für DVD-Disc) oder der Zeitdaten (für alle Disc-Arten).

## Anzeigefenster

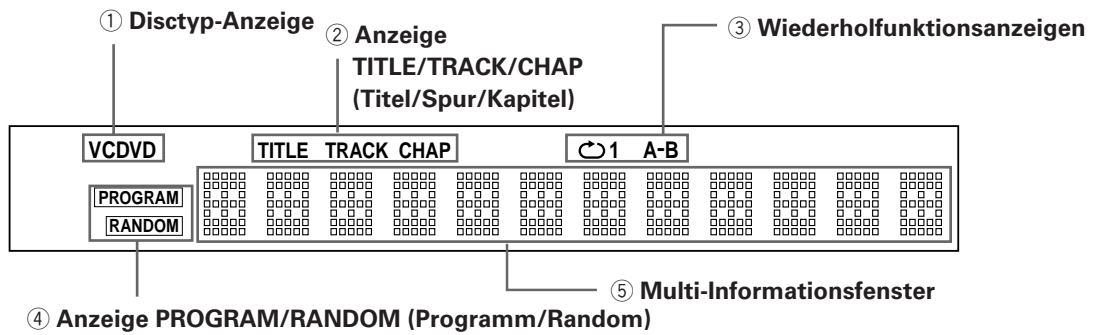

- ① **Disctyp-Anzeige**  
Zeigt den Typ der in der gewählten Lade befindlichen Disc an. Wenn eine DVD VIDEO-Disc, Video-CD oder Audio-CD eingelegt ist, wird entsprechend "DVD", "VCD" oder "CD" angezeigt.
- ② **Anzeige TITLE/TRACK/CHAP (Titel/Spur/Kapitel)**  
Zeigt die Titel- bzw. Kapitel- oder Spurnummer an.
- ③ **Wiederholungsanzeigen**  
Die Anzeige leuchtet entsprechend der aktivierten Wiederholfunktion auf.
- ④ **Anzeige PROGRAM/RANDOM (Programm/Random)**  
Hier leuchten die Kennungen der aktivierten Funktionen auf.
- ⑤ **Multi-Informationsfenster**  
Zeigt die aktuelle(n) Titel-, Spur- oder Kapitelnummer(n) sowie Zeitdaten und Statusinformationen an.

## Geräterückseite

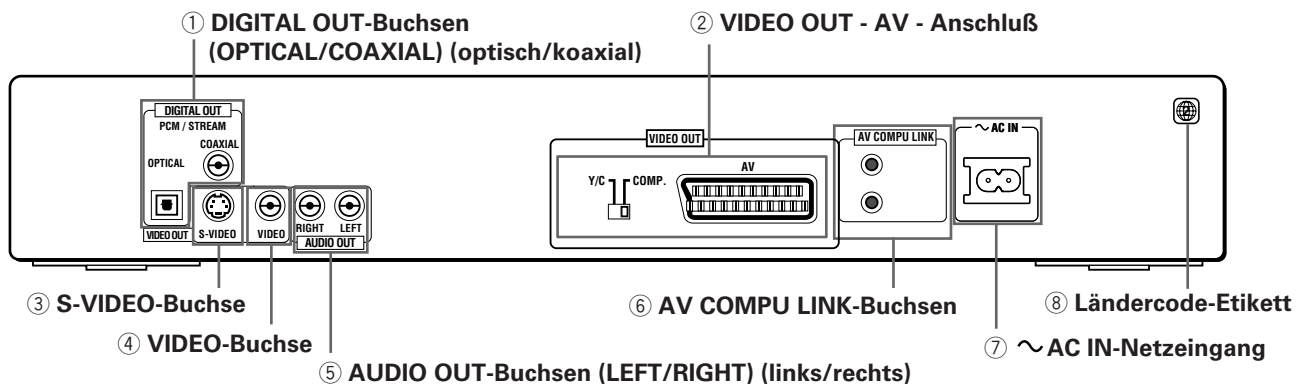

- ① **DIGITAL OUT-Buchsen (OPTICAL/COAXIAL) (optisch/koaxial) (15)**  
Zum Ausgeben des digitalen Audiosignals. Das ausgegebene Signal ist im Menü der Grundeinstellungen auf das angeschlossene Gerät einzustellen.
- ② **VIDEO OUT-AV-Anschluß (14)**  
Ausgabe der Audio- und Videosignale über eine standardmäßige 21-Stift-SCART-Buchse. Die Auswahl des Videoausgangssignals sowie die Einstellung des Videosignals S-VIDEO/RGB erfolgen über den Schalter COMP.-Y/C. Weitere Informationen hierzu finden Sie unter "Anschließen an einen Fernseher mit SCART-Eingang" auf Seite 14.
- ③ **S-VIDEO-Buchse (13)**  
Für die Ausgabe eines S-Video-Signals. Beachten Sie, daß diese Buchse keine korrekten Signale ausgibt, wenn das Gerät die RGB-Signale einspeist. Weitere Informationen hierzu finden Sie unter "Anschließen an einen Fernseher mit SCART-Eingang" auf Seite 14.
- ④ **VIDEO-Buchse (13)**  
Für die Ausgabe des normalen Videosignals.
- ⑤ **AUDIO OUT-Buchsen (LEFT/RIGHT) (links/rechts) (13, 15)**  
Für die Ausgabe des analogen Stereo-Tonsignals.
- ⑥ **AV COMPU LINK-Buchsen**  
Diese Buchsen sind für zukünftige Anwendungen vorgesehen. Sie werden derzeit nicht verwendet.
- ⑦ **~ AC IN-Netzeingang (16)**  
Zum Anschließen an eine Wechselstrom-Netzsteckdose über das mitgelieferte Netzkabel.
- ⑧ **Ländercode-Etikett (12)**  
Hier ist die entsprechende Landeskenziffer aufgeführt.

# Bedienungsprinzip

## Bildschirmmenüs

Das Gerät blendet verschiedene Menüs auf dem Bildschirm ein.

Ein Teil dieser Einblendungen dient zum Einstellen oder Wählen von Grundeinstellungen bzw. Funktionen, während andere nur Informationen anzeigen.

### Anfangsanzeige

Unter bestimmten Umständen erscheint automatisch eine Anfangsanzeige.

Sie enthält je nach Gerätstatus in der unteren Zeile eine der folgenden Meldungen:

- **EINLESEN:** Das Gerät liest momentan die Disc-Daten (TOC) ein.
- **LÄNDERCODEFEHLER!:** Die eingelegte DVD VIDEO-Disc ist nicht abspielbar, weil der Ländercode auf der Disc nicht mit dem des Geräts übereinstimmt.
- **ÖFFNEN:** Die gewählte Lade öffnet sich jetzt.
- **SCHLIESSEN:** Die gewählte Lade schließt jetzt.

Anfangsanzeige



### Menü der Grundeinstellungen

Wenn keine Disc eingelegt ist oder eine DVD VIDEO-Disc bzw. Video-CD eingelegt und das Gerät angehalten ist, können Sie durch Drücken der Taste CHOICE das Menü der Grundeinstellungen aufrufen und diese wunschgemäß ändern.

Das Menü der Grundeinstellungen umfasst die rechts gezeigten vier Seiten: SPRACHE, AUDIO, DISPLAY und SYSTEM.

Näheres hierzu finden Sie auf Seite 35.

SPRACHE

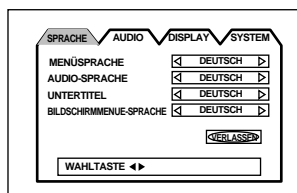

AUDIO

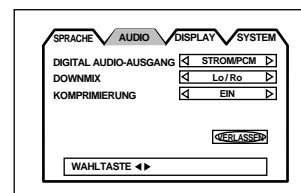

DISPLAY

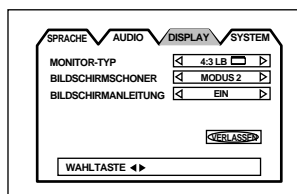

SYSTEM

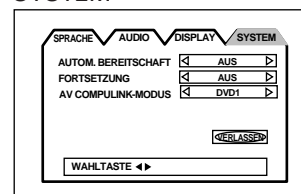

### Menü KINDERSICHERUNG

Wenn keine Disc eingelegt oder eine DVD VIDEO-Disc auf Stopp geschaltet ist, kann durch Betätigen von ENTER bei gedrückt gehaltener ■-Taste das Menü KINDERSICHERUNG aufgerufen werden, um die Wiedergabe-Begrenzungsstufe einzustellen.

Näheres hierzu finden Sie auf Seite 39.

KINDERSICHERUNG

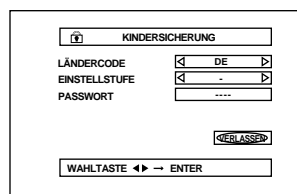

## Menü balken der Wiedergabe- betriebsarten

Mit der Taste PLAY MODE ist der Menü balken der Wiedergabe betriebsarten aufrufbar, der das Einstellen von Wiedergabefunktionen ermöglicht. Die erscheinende Anzeige ist je nach Disc-Typ und Gerätstatus unterschiedlich.

Bei gestoppter Wiedergabe

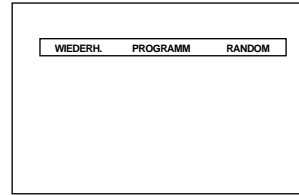

Bei DVD VIDEO-Wiedergabe

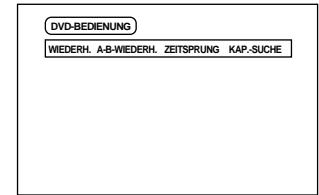

Bei Audio-CD-Wiedergabe

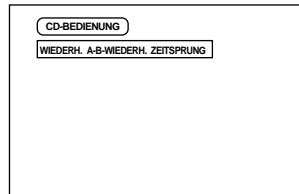

Bei Video-CD-Wiedergabe

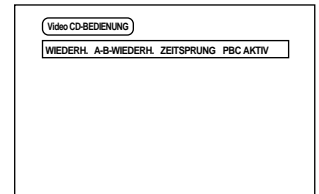

## Statusanzeige

Bei Betätigung der Taste DISPLAY während der Wiedergabe wird die Statusanzeige aufgerufen. Bei DVD VIDEO-Discs kann die Anzeige mit der Taste DISPLAY zwischen Status der DVD VIDEO-Funktionen, Disc/Zeit-Anzeige und Aus weitergeschaltet werden. Bei Video- und Audio-CDs schalten Sie mit der Taste DISPLAY die Disc/Zeit-Anzeige ein und aus.

Status der DVD VIDEO-Funktionen

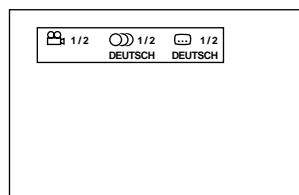

Disc/Zeit (DVD VIDEO)

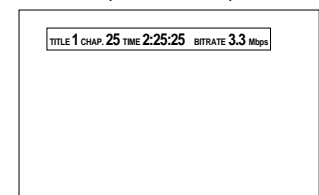

Disc/Zeit (Audio-CD/Video-CD ohne PBC)

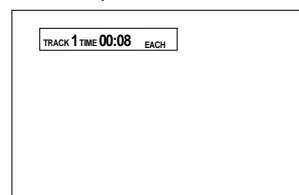

Disc/Zeit (Video-CD mit PBC)

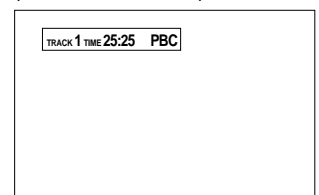

## Schutz des Monitors vor Einbrennen [BILDSCHIRMSCHONER]

Beim Bildschirm eines Fernsehmonitors kann es zu Einbrennen kommen, wenn ein statisches (unbewegtes) Bild lange Zeit angezeigt wird. Um dies zu verhindern, aktiviert das Gerät automatisch die Bildschirmschonerfunktion, wenn ein statisches Bild, wie z. B. eine Bildschirm-Anzeige oder ein Menü, länger als fünf Minuten angezeigt wird.

- Durch Drücken einer Taste am Gerät oder an der Fernbedienung wird die Bildschirmschonerfunktion aufgehoben, und es erscheint wieder die vorherige Anzeige.
- Sie können zwischen mehreren Bildschirmschonerfunktionen wählen (siehe Seite 37).
- Bei Wiedergabe einer Audio-CD und bei angehaltener Audio-CD-Wiedergabe wird die Bildschirmschonerfunktion nicht aktiviert.

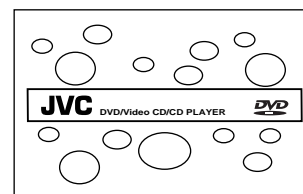

## Bildschirmanzeige-Symbole

Während der DVD VIDEO-Wiedergabe erscheinen möglicherweise Symbole auf dem Bildschirm. Diese Symbole haben die folgenden Bedeutungen:



: Angezeigt am Anfang einer mit verschiedenen Blickwinkeln aufgezeichneten Szene (siehe Seite 29).





: Angezeigt am Anfang einer mehrsprachig vertonten Szene (siehe Seite 31).



: Angezeigt am Anfang einer mit mehrsprachigen Untertiteln aufgezeichneten Szene (siehe Seite 30).

Durch Ändern der Grundeinstellung kann die Anzeige dieser Symbole auf dem Bildschirm abgewählt werden (siehe Seite 38).

### Symbol bei ungültiger Bedienung

Wenn Sie eine Taste drücken und das Gerät diese Bedienung nicht akzeptiert, erscheint das Symbol  auf dem Bildschirm. Das Symbol  erscheint allerdings nicht bei jeder Art ungültiger Bedienung.

Bitte beachten Sie, daß bestimmte Bedienungen nicht in allen Fällen akzeptiert werden. Bei manchen Discs ist z. B. keine Vorwärts/Rückwärts-Schnellwiedergabe und keine Zeitlupe möglich.

## Verwendung der Zahlentasten

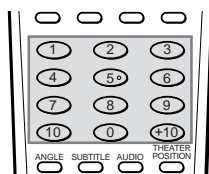

### Wählen einer Spur-/Titelnummer

- **Zum Wählen einer Nummer zwischen 1 und 10**  
Drücken Sie die Taste mit der entsprechenden Nummer.
- **Zum Wählen einer Nummer über 10**  
Verwenden Sie die +10-Taste.

Beispiele:

Wählen von 13:           +10 → 3

Wählen von 34:           +10 → +10 → +10 → 4

Wählen von 40:           +10 → +10 → +10 → 10

### Eingeben einer Zeit oder Kapitelnummer

Das Vorgehen zum Eingeben einer Zeit für Zeitsuche oder einer Kapitelnummer für Kapitelsuche weicht vom obigen Vorgehen ab. Bitte lesen Sie hierzu die entsprechenden Abschnitte dieser Bedienungsanleitung.

# Grundwissen über Discs

## Abspielbare Disc-Typen

Zur Eignung der verschiedenen Disc-Typen für dieses Gerät gilt folgendes:

### Abspielbare Discs

DVD VIDEO 	Video-CD  	Audio-CD 	CD-R CD-RW
--	---	--	---------------

Das DVD VIDEO-Logo ist ein Warenzeichen.

- Discs des Typs CD-R und CD-RW können wiedergegeben werden, sofern sie im Audio-CD-Format bespielt wurden. In einigen Fällen ist die Wiedergabe jedoch, bedingt durch die Eigenschaften der Disc oder aufgrund der Aufnahmebedingungen, nicht möglich.
- DVD VIDEO-Spieler und DVD-Discs besitzen jeweils eigene Ländercode-Nummern. Dieser Spieler kann nur DVD VIDEO-Discs wiedergeben, deren Ländercode-Nummer "2" einschließt.  
Beispiele für abspielbare DVD VIDEO-Discs:



Dieses Gerät akzeptiert Discs für das PAL-System.

### Nicht abspielbare Discs

DVD-ROM, DVD-RAM, DVD AUDIO, DVD-R, DVD-RW, CD-ROM, PHOTO CD, CD-EXTRA, CD-G, CD-TEXT

- Bei Wiedergabe von vorstehend unter "Nicht abspielbare Discs" aufgeführten Disc-Typen kann starkes Rauschen auftreten, und die Lautsprecher können beschädigt werden.
- Im Falle der Disc-Typen CD-G, CD-EXTRA und CD-TEXT ist dieses Gerät für die Audio-Wiedergabe geeignet.

## Aufbau der Discs

Eine DVD VIDEO-Disc enthält "Titel"; während Audio-CDs und Video-CDs "Spuren" enthalten. Ein Titel kann in mehrere "Kapitel" unterteilt sein. Wenn z. B. eine DVD VIDEO-Disc mehrere Kinofilme enthält, so kann jeder Film seine eigene Titelnummer haben und in mehrere Kapitel unterteilt sein. Auf einer DVD VIDEO-Karaoke-Disc hat jeder Song normalerweise seine eigene Titelnummer und keine Kapitel. Allgemein gilt, daß Titel inhaltlich eigenständig sind, während die in einem Titel enthaltenen Kapitel miteinander zusammenhängen.

(Beispiel: DVD VIDEO-Disc)

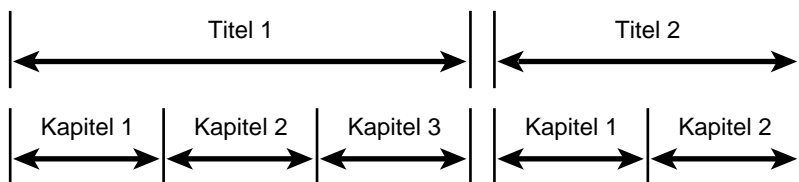

(Beispiel: Audio-CD/Video-CD)

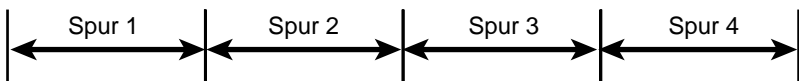



## Anschlüsse

- \*In den nachstehenden Beschreibungen ist "Fernseher" durch "Monitor" oder "Projektor" ersetzbar.
- \*Bevor Sie das Gerät benutzen, müssen Sie es an einen Fernseher und/oder einen Verstärker anschließen.

### Vor dem Anschließen

- Schließen Sie das Netzkabel erst an, nachdem alle anderen Anschlüsse ausgeführt wurden.
- Lesen Sie die Bedienungsanleitungen der zu verbindenden Geräte sorgfältig durch, da die Bezeichnungen der Buchsen von Gerät zu Gerät unterschiedlich sein können.

### Anschließen an einen Fernseher

Für die Benutzung des Geräts genügt der Anschluß an einen Fernseher. Schließen Sie die Audioausgänge an eine separate Audioanlage an, falls Sie eine höhere Klangqualität wünschen (siehe folgende Seiten).

Dieses Gerät

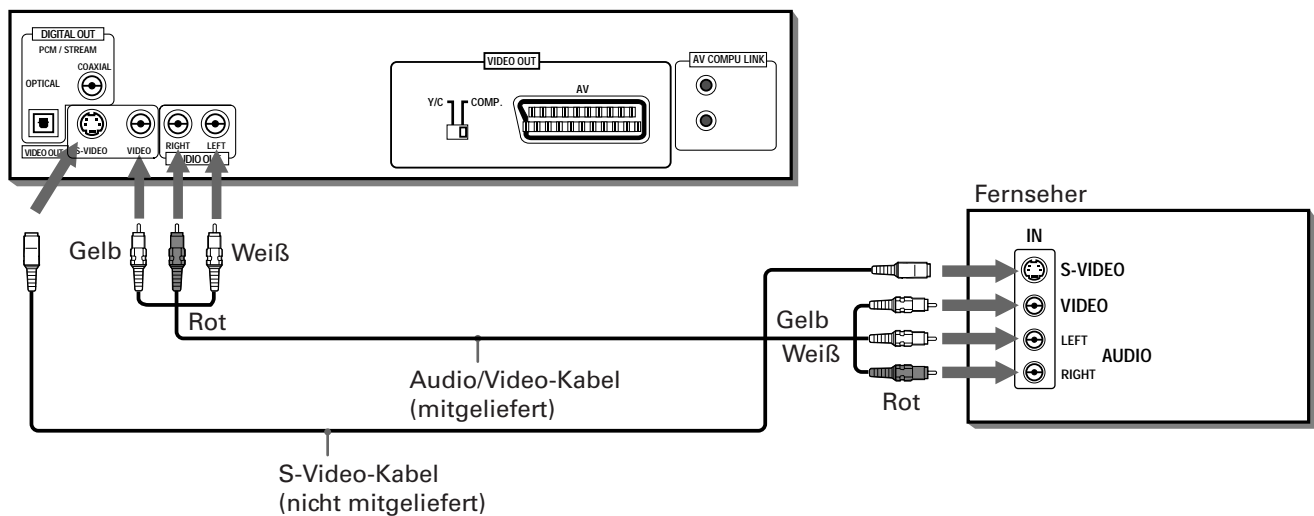

Schließen Sie das Gerät über die mitgelieferten Audio/Video-Kabel an die Stereo-Audio- und Video-Eingangsbuchsen des Fernsehers an.

- Falls Ihr Fernseher statt eines Stereo- nur einen monauralen Audioeingang besitzt, benötigen Sie ein separat erhältliches Stereo-auf-Mono-Adapterkabel.
- Falls Ihr Fernseher einen S-Video-Eingang besitzt, sollten Sie ihn zusätzlich zum normalen Videoanschluß über ein separat erhältliches S-Video-Kabel an den S-VIDEO-Ausgang dieses Geräts anschließen, um eine bessere Bildqualität zu erhalten.

#### **HINWEISE**

- Schließen Sie den VIDEO OUT (Video-Ausgang) des Geräts direkt an den Video-Eingang des Fernsehers an. Falls Sie den VIDEO OUT (Video-Ausgang) indirekt über einen Videorecorder an den Fernseher anschließen, kann dies zu Problemen bei der Wiedergabe von Discs mit Kopierschutz führen.
- Schließen Sie das Gerät an einen PAL-Fernseher an. Es ist nicht für NTSC-Fernseher geeignet.

## Anschließen an einen Fernseher mit SCART-Eingang

Falls Ihr Fernseher mit einem SCART-Eingang ausgestattet ist, kann das Gerät über ein einzelnes 21-stiftiges SCART-Kabel angeschlossen werden. Schließen Sie die Audioausgänge an eine Audioanlage an, falls Sie eine höhere Klangqualität wünschen.

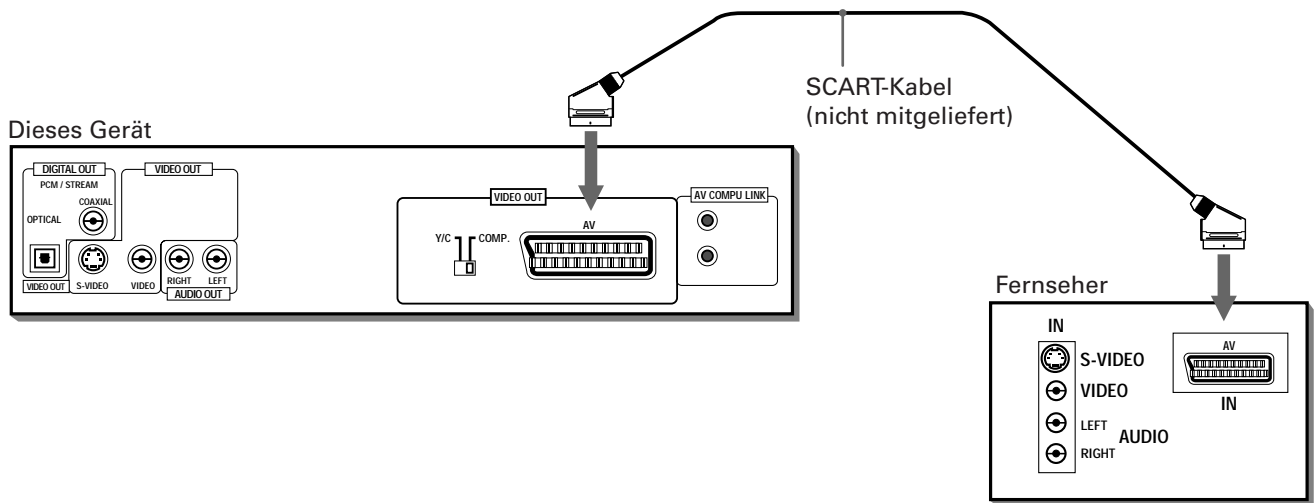

Stellen Sie den Schalter COMP.-Y/C korrekt auf den Fernseher ein.

- Wenn der Fernseher nur für das normale Videosignal (FBAS) geeignet ist, wählen Sie "COMP.;"
- Wenn der Fernseher mit dem Y/C-Signal (S-Video) kompatibel ist, stellen Sie den Schalter auf "Y/C;" Sie erhalten dann eine bessere Bildqualität.
- Ist der Fernseher für RGB-Signale geeignet, stellen Sie den Schalter auf "COMP.;" und führen Sie die nachstehend beschriebenen Schritte durch, damit das Gerät die RGB-Signale einspeist.

### Einspeisung des RGB-Signals durch das Gerät

Das Gerät kann nicht zur gleichen Zeit das RGB-Signal über den SCART-Anschluß und das S-Video-Signal (Y/C) über die S-VIDEO-Buchse ausgeben.

Im Ausgangszustand (werkseitig) ist die S-VIDEO-Buchse aktiv, während das RGB-Signal nicht ausgegeben werden kann.

Führen Sie die nachstehend beschriebenen Schritte durch, damit das Gerät die RGB-Signale einspeist. Beachten Sie, daß von der S-VIDEO-Buchse keine korrekten Signale ausgehen können, wenn das Gerät auf Ausgabe des RGB-Signals eingestellt ist.

#### ■ Bei eingeschaltetem Gerät

- 1 Stellen Sie den COMP.-Y/C-Schalter auf "COMP.;"
- 2 Drücken Sie die Taste ■ (STOP) an der Gerätevorderseite, und halten Sie sie gedrückt, wenn keine Disc eingelegt ist oder das Gerät sich im angehaltenen Zustand befindet.  
Nach einigen Sekunden wird im Anzeigefenster "S-VIDEO" angezeigt.

(Anzeigefenster)

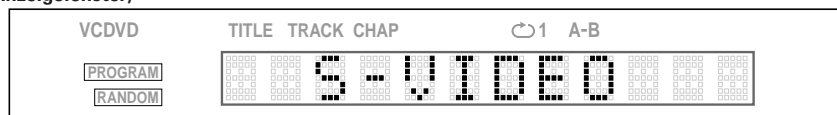

- 3 Halten Sie weiterhin die Taste ■ (STOP) an der Gerätevorderseite gedrückt.  
Nach einigen weiteren Sekunden erscheint "RGB" anstelle von "S-VIDEO" im Anzeigefenster.  
Das RGB-Signal kann nun ausgegeben werden, indem der COMP.-Y/C-Schalter auf "COMP.;" eingestellt wird.

(Anzeigefenster)

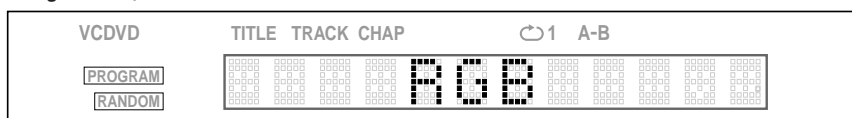

- Zur Aktivierung der S-VIDEO-Buchse ist sinngemäß zu verfahren.

### HINWEISE

- Das Gerät ist nicht für NTSC-Fernseher geeignet. Schließen Sie es an einen PAL-Fernseher an.
- Ist das Gerät auf die Einspeisung des RGB-Signals eingestellt, wird an der S-VIDEO-Buchse kein korrektes Signal ausgegeben.

## Anschließen an einen Audioverstärker oder Receiver

Sie erzielen eine höhere Klangqualität, wenn Sie das Gerät für die Tonwiedergabe an den Verstärker oder Receiver Ihrer Audioanlage anschließen.

Dieses Gerät

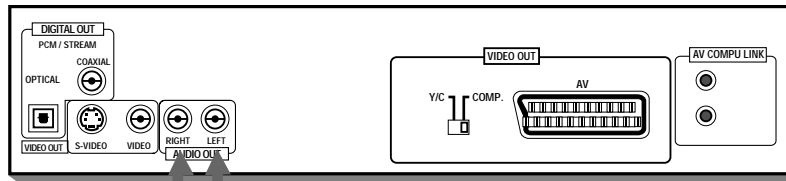

Rot Weiß

Verstärker oder Receiver

Weiß  
Rot  
IN  
LEFT  
RIGHT  
AUDIO

Audiokabel  
(nicht mitgeliefert)

- Schließen Sie die AUDIO OUT-Buchsen des Geräts an einen für hochpegelige Signalquellen (Line-Pegel) geeigneten Eingang (z. B. AUX, DVD, CD) des Verstärkers oder Receivers an.

## Anschließen an ein Audiogerät mit Digitaleingang

Sie können die Klangqualität verbessern, indem Sie den DIGITAL OUT-Ausgang über ein separat erhältliches Digitalkabel an den Digitaleingang eines Verstärkers, MD-Geräts o. ä. anschließen. Das digitale Audiosignal der Disc wird direkt übertragen. Wenn Sie das Gerät über ein separat erhältliches Digitalkabel an einen Dolby Digital- oder DTS-Decoder oder an einen entsprechend ausgestatteten Verstärker anschließen, ist auch Raumklang in hoher Klangqualität möglich. Bei digitalem Anschluß sollten Sie gleichzeitig auch den Analoganschluß vornehmen, da abhängig vom Disc-Typ eventuell kein Digitalsignal über DIGITAL OUT ausgegeben wird.

Dieses Gerät

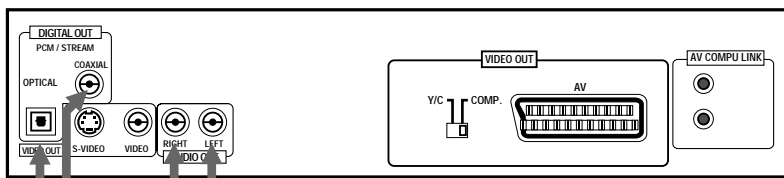

Rot Weiß

Optisches Digitalkabel  
(nicht mitgeliefert)

Koaxiales Digitalkabel  
(nicht mitgeliefert)

Audiokabel  
(nicht mitgeliefert)

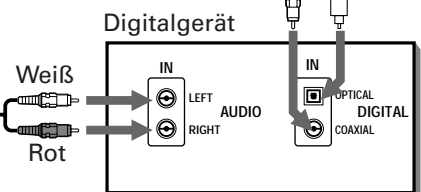

Die optische Buchse (OPTICAL) ist durch eine Abdeckung geschützt. Um das optische Kabel mit der Buchse zu verbinden, müssen Sie mit dem Stecker gegen die Abdeckung drücken und den Stecker korrekt in der Buchse anschließen.

### HINWEISE

- Wenn Sie das Gerät über DIGITAL OUT an ein digitales Audiogerät anschließen, stellen Sie bitte vor der Benutzung im Menü der Grundeinstellungen auf Seite "AUDIO" den Punkt "DIGITAL AUDIO-AUSGANG" auf das angeschlossene Digitalgerät ein. Wenn "DIGITAL AUDIO-AUSGANG" nicht korrekt eingestellt ist, wird eventuell starkes Rauschen wiedergegeben, das die Lautsprecher beschädigen kann. Näheres siehe unter "DIGITAL AUDIO-AUSGANG" auf Seite 36.
- Bei Digitalanschluß sind die Einstellungen für KOMPRIMIERUNG und DOWNMIX auf Seite AUDIO des Menüs der Grundeinstellungen ungültig. Diese Einstellungen müssen am Decoder vorgenommen werden.

## Anschließen des Netzkabels

Wenn alle Verbindungen hergestellt sind, schließen Sie bitte das Netzkabel mit dem kleineren Stecker an den Netzeingang (AC IN) dieses Geräts und mit dem Netzstecker am anderen Ende an eine Netzsteckdose an. Überzeugen Sie sich, daß die Stecker fest sitzen. Die Anzeige STANDBY leuchtet auf, und das Gerät ist betriebsbereit.

### ⚠ Warnung

- Ziehen Sie den Netzstecker aus der Steckdose, wenn Sie das Gerät längere Zeit nicht verwenden.
- Ziehen Sie den Netzstecker aus der Steckdose, bevor Sie das Gerät reinigen.
- Ziehen Sie den Netzstecker aus der Steckdose, bevor Sie das Gerät bewegen.
- Nehmen Sie das Ein- und Ausstecken des Netzsteckers nicht mit nassen Händen vor.
- Ziehen Sie zum Ausstecken des Netzsteckers nicht am Kabel, da das Kabel dadurch beschädigt werden könnte, was zu Feuer, elektrischem Schlag und anderen Unfällen führen kann.

### ⚠ Warnung

- Vermeiden Sie Beschädigungen, Modifikationen, Verdrehen und Zugbelastung des Netzkabels, da dies zu Feuer, elektrischem Schlag und anderen Unfällen führen kann.
- Benutzen Sie ausschließlich das mitgelieferte Netzkabel, um Unfälle und Schäden durch ungeeignete Netzkabel zu vermeiden. Wenn das Netzkabel beschädigt ist, besorgen Sie sich bitte ein geeignetes neues Netzkabel bei Ihrem Händler.
- Stellen Sie keine schweren Gegenstände oder das Gerät selbst auf das Netzkabel, da dies zu Feuer, elektrischem Schlag und anderen Unfällen führen kann.

## Einlegen der Batterien in die Fernbedienung

Das Batteriefach befindet sich auf der Rückseite der Fernbedienung.

- 1 Drücken Sie den mit dem Pfeil am oberen Rand des Batteriefachs markierten Deckel an, und klappen Sie den Deckel auf, um das Batteriefach zu öffnen.

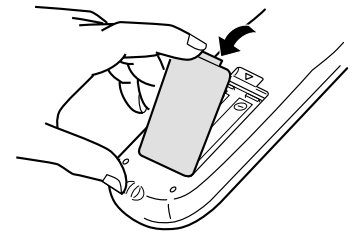

- 2 Legen Sie die zwei R6P(SUM-3)/AA(15F)-Batterien (Mignonzellen) aus dem Zubehör in der von den Polaritätsmarkierungen ("+" und "-") im Fach gezeigten Ausrichtung ein.

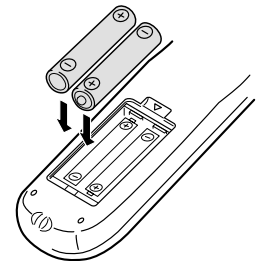

- 3 Setzen Sie den Deckel auf das Batteriefach, und drücken Sie ihn leicht nach unten.

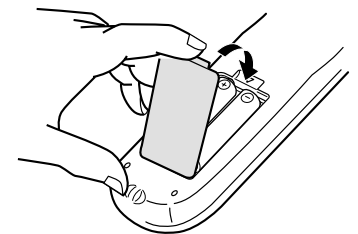

- Bei normaler Verwendung beträgt die Lebensdauer der Batterien etwa sechs Monate. Wenn das Gerät nicht mehr normal auf die Fernbedienung anspricht, sind die Batterien auszuwechseln. Weitere Informationen hierzu siehe unten.

### Vorsichtsmaßnahmen für sichere Verwendung von Batterien



Bitte beachten Sie im Interesse sicherer Verwendung die nachstehenden Maßnahmen. Bei falscher Verwendung wird die Lebensdauer verkürzt, die Batterien können platzen oder es kann Batterieflüssigkeit auslaufen.

#### Vorsichtsmaßnahmen

- Die Batterien aus der Fernbedienung entnehmen, wenn diese längere Zeit nicht verwendet wird.
- Erschöpfte Batterien entnehmen und angemessen entsorgen.
- Erschöpfte Batterien nicht herumliegen lassen, zerlegen, in den Müll werfen oder in einem Verbrennungsofen verbrennen.
- Niemals ausgelaufene Batterieflüssigkeit berühren.
- Beim Auswechseln nicht neue und alte Batterien oder verschiedene Batterietypen gemischt verwenden.

Die nachfolgenden Beschreibungen beziehen sich vorwiegend auf die Bedienung mit der Fernbedienung. Sie können statt dessen, soweit vorhanden, auch die entsprechenden Tasten auf der Vorderseite des Geräts benutzen.

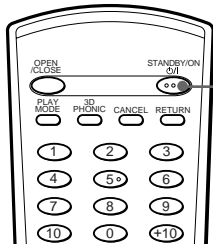

## Ein- und Ausschalten des Geräts

Drücken Sie STANDBY/ON  an der Fernbedienung oder  auf der Vorderseite.



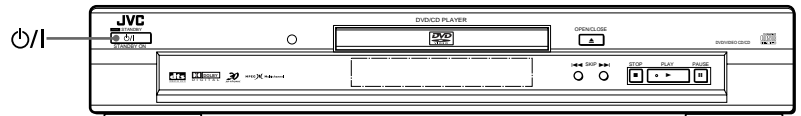

STANDBY/ON   
(Bereitschaft/Ein)



- Sie können das Gerät auch durch Drücken der Taste  einschalten. In diesem Falle startet das Gerät automatisch die Wiedergabe, wenn eine Disc in die Lade eingelegt ist.
- Ist keine Disc eingelegt, wird im Anzeigefenster "NO DISC" angezeigt.
- Sie können das Gerät durch Drücken der Taste  (OPEN/CLOSE) an der Gerätevorderseite einschalten.

### HINWEIS

- Auch wenn Sie das Gerät mit der Taste STANDBY/ON  oder  ausschalten, wird eine Minimalstromversorgung aufrechterhalten, solange es an die Netzsteckdose angeschlossen ist. Dieser Zustand wird als Bereitschaft bezeichnet. Das Gerät ist so konstruiert, daß es in diesem Zustand nur sehr wenig Strom verbraucht.

## Einlegen und Entnehmen von Discs

**1** Drücken Sie die Taste  (OPEN/CLOSE), um die Lade zu öffnen.

**2** Legen Sie die Disc in die Lade ein.

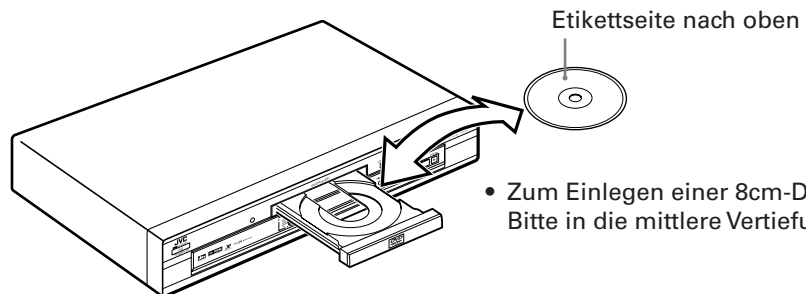

- Zum Einlegen einer 8cm-Disc: Bitte in die mittlere Vertiefung legen.

**3** Drücken Sie die Taste  (OPEN/CLOSE) rechts neben der Lade.



- Wenn Sie die Taste  (OPEN/CLOSE) bei laufender Disc drücken, stoppt das Gerät die Wiedergabe, und die Lade öffnet sich.

### HINWEISE

- Das Gerät kann nur DVD VIDEO-Discs, Audio-CDs und Video-CDs wiedergeben. Legen Sie keine anderen Disc-Typen ein. Näheres zu den verwendbaren Discs finden Sie auf Seite 12.
- Achten Sie beim Einlegen einer Disc auf korrekte Lage in der Vertiefung, da die Disc sonst beim Schließen der Lade beschädigt und/oder möglicherweise nicht mehr aus dem Gerät entnommen werden kann.

# Grundlegende Wiedergabe

Nun können Sie Ihre Disc wiedergeben. Die nachstehenden Anleitungen gelten für den normalen Abspielbetrieb.

## Starten der Wiedergabe



Drücken Sie ►.

Das Gerät startet die Wiedergabe vom Anfang an.

### HINWEISE

- Falls eine Stelle für die Wiedergabe-Fortsetzung gespeichert ist, startet die Wiedergabe bei Betätigung der Taste ► nicht am Anfang, sondern an dieser Stelle. Näheres siehe Seite 19 und 38.
- Während der Wiedergabe kann im Anzeigefenster die Disc-Nummer und die laufende Titel/Kapitel- bzw. Spurnummer abgelesen werden.
- Bei Video-CDs mit PBC-Steuerung und bei manchen DVD-Discs erscheint nach dem Starten der Wiedergabe ggf. das Menü auf dem Bildschirm. In diesem Falle können Sie im Menü wählen, an welcher Stelle die Wiedergabe beginnen soll. Näheres zur Bedienung über Menüs finden Sie auf Seite 20.
- Bei manchen DVD-Discs startet das Gerät die Wiedergabe nach dem Einlegen der Disc automatisch.

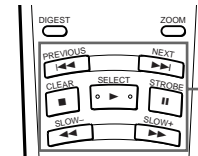

Tasten für Grundbedienung

## Abbrechen der Wiedergabe



Drücken Sie ■.

Das Gerät stoppt die Wiedergabe.

## Zeitweiliges Anhalten der Wiedergabe



Drücken Sie ||.

Das Gerät schaltet die Wiedergabe auf Pause. Zum Fortsetzen drücken Sie ►.

## Schnellwiedergabe in Vorwärts- und Rückwärtsrichtung



■ Während der Wiedergabe

### Mit der Fernbedienung

Drücken Sie ◀◀ oder ▶▶.

Mit jedem Drücken von ◀◀ bzw. ▶▶ erhöht sich die Wiedergabegeschwindigkeit. Die normale Geschwindigkeit kann auf das 2-, 5-, 10-, 20- oder 60-fache erhöht werden.

Mit ► können Sie auf normale Bildwiedergabe zurückschalten.

### An der Gerätevorderseite

Halten Sie |◀◀ oder ▶▶| gedrückt.

Bei Gedrückthalten von ▶▶ erfolgt die Vorwärts-Schnellwiedergabe. Bei Gedrückthalten von |◀◀ erfolgt die Rückwärts-Wiedergabe. Wird die Taste für eine Weile gehalten, erhöht sich die Wiedergabegeschwindigkeit von 5-facher bis zu 20-facher Geschwindigkeit. Wenn Sie den Knopf loslassen, erfolgt wieder normale Wiedergabe.

## Vor-/Rückgriff zum Anfang einer Szene oder eines Musikstücks



Deutsch

### ■ Während der Wiedergabe

Drücken Sie **⏮** oder **⏭**.

Die Taste **⏮** führt Sie direkt zum Anfang des laufenden Kapitels, Titels oder der gegenwärtigen Spur zurück, und mit **⏭** gelangen Sie direkt zum Anfang des nächsten Kapitels oder Titels bzw. der nächsten Spur.

#### **HINWEIS**

- Bei Wiedergabe einer Video-CD mit PBC-Funktion oder einer DVD VIDEO-Disc kann es vorkommen, daß das Gerät an einer anderen Stelle stoppt. In der Regel findet es aber den Anfang des Kapitels, Titels bzw. der Spur.

## Fortsetzen der Wiedergabe

Das Gerät kann die Stelle, an der die Wiedergabe der Disc unterbrochen wird, speichern und die Wiedergabe beim nächsten Drücken von **▶** von dort aus fortsetzen.

### Zum Speichern der Stelle der Unterbrechung



#### **1** Stellen Sie im Menü der Grundeinstellungen auf der Seite "SYSTEM" den Punkt "FORTSETZUNG" auf "EIN".

(Näheres zur Durchführung der Einstellung siehe Seite 38.)

#### **2** An der Stelle, an der die Wiedergabe unterbrochen werden soll, drücken Sie **■**, oder Sie drücken **STANDBY/ON** **⏻**/| auf der Fernbedienung bzw. **⏻**/| an der Gerätevorderseite.

Das Gerät speichert die Stelle der Unterbrechung.



- Wenn die Wiedergabe unter Schritt 2 durch Drücken von **■** unterbrochen und das Gerät dann ausgeschaltet wird, bleibt die Stelle gespeichert.

### Zum Fortsetzen der Wiedergabe



#### ■ Wenn die angehaltene Disc noch in der Lade ist

Drücken Sie **▶**.

An der Stelle, an der die Disc zuletzt angehalten wurde, setzt die Wiedergabe wieder ein.

#### • **Zum Löschen der Fortsetzungsstelle aus dem Speicher**

Führen Sie eine der folgenden Maßnahmen durch:

- \* Entnehmen Sie die Disc aus der Lade.
- \* Drücken Sie **■** bei angehaltener Disc.
- \* Schalten Sie das Gerät mit **STANDBY/ON** **⏻**/| (auf der Fernbedienung) bzw. **⏻**/| (an der Gerätevorderseite) ein.

#### **HINWEISE**

- Die Fortsetzungsfunktion arbeitet nicht bei Audio-CDs.
- Die Fortsetzungsfunktion arbeitet nicht, wenn "FORTSETZUNG" auf der Seite "SYSTEM" des Menüs der Grundeinstellungen auf "AUS" eingestellt ist.
- Bei Video-CDs mit PBC-Funktion wird die Wiedergabe eventuell von einem Punkt kurz vor der gespeicherten Stelle fortgesetzt.
- Die Fortsetzungsfunktion arbeitet nicht in der Programm- und Randomfunktion.

## Wiedergabe ab einer bestimmten Stelle auf der Disc

Sie können eine Disc ab einer bestimmten Spur, ab einem bestimmten Titel bzw. Kapitel und ab einer bestimmten Zeit wiedergeben.

### Zugriff auf eine Szene über das DVD-Menü



DVD VIDEO-Discs enthalten im allgemeinen ein eigenes Menü, das den Disc-Inhalt zeigt. Diese Menüs enthalten verschiedene Angaben wie Filmtitel, Songtitel und Angaben zum Künstler und werden auf dem Bildschirm angezeigt. Sie können dieses Menü verwenden, um eine gewünschte Szene anzusteuern.

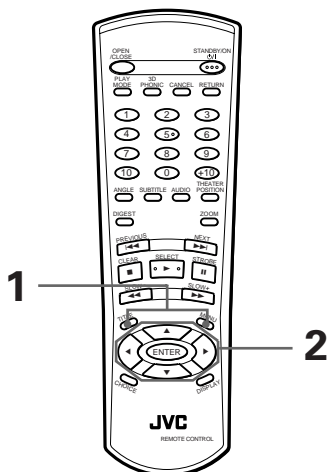

■ Wenn eine DVD VIDEO-Disc eingelegt ist

#### 1 Drücken Sie TITLE oder MENU.

Das Menü erscheint auf dem Bildschirm.



#### Zum Menü

Auf einer DVD VIDEO-Disc, die mehrere Titel umfaßt, ist normalerweise auch ein Titel-Menü mit einer Liste der "Titel" enthalten. Dieses Menü erscheint bei Drücken der Taste TITLE auf dem Bildschirm. Discs können auch ein anderes Menü enthalten, das bei Drücken der Taste MENU erscheint.

Bitte beachten Sie hierzu die Anweisungen der DVD VIDEO-Disc für das jeweilige Menü.

#### 2 Wählen Sie mit den Steuertasten ▲/▼/◀/▶ den gewünschten Eintrag, und drücken Sie dann ENTER.

Das Gerät beginnt mit der Wiedergabe des gewählten Eintrags.

Beispiel:

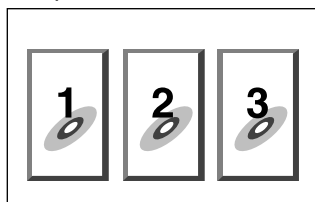

- Bei manchen Discs kann der gewünschte Eintrag auch mit den Zahlentasten gewählt werden. Die Wiedergabe startet dann ggf. automatisch.

#### HINWEISE

- Falls auf dem Bildschirm erscheint, wenn TITLE in Schritt 1 gedrückt wird:  
Die Disc enthält kein Menü mit einer Titelliste.
- Falls auf dem Bildschirm erscheint, wenn MENU in Schritt 1 gedrückt wird:  
Die Disc enthält kein Menü.
- Die Menütaste arbeitet nicht bei angehaltener Disc.

### Zugriff auf eine Szene über das Menü einer Video-CD mit PBC



Manche Video-CDs sind für die Wiedergabe mit der PBC-Funktion geeignet. PBC ist die Abkürzung von "PlayBack Control" (Wiedergabesteuerung). Eine für PBC bespielte Video-CD besitzt eigene Menüs, wie z. B. eine Liste der enthaltenen Musikstücke. Das Menü ermöglicht gezielten Zugriff auf einzelne Szenen.

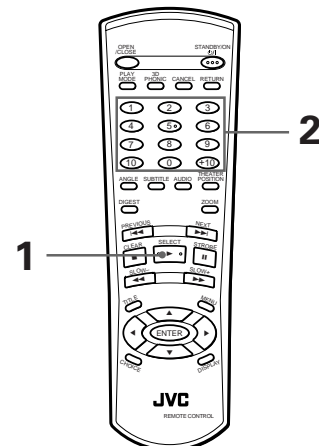

■ Bei angehaltener Video-CD mit PBC

#### 1 Drücken Sie ►.

Auf dem Bildschirm erscheint ein Disc-Menü (PBC-Funktion aktiviert).

Beispiel:

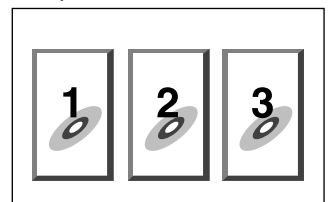

Im Anzeigefenster der Gerätevorderseite wird "Pbc" angezeigt.

#### 2 Geben Sie mit den Zahlentasten die Nummer des gewünschten Eintrags ein.

- Näheres zur Verwendung der Zahlentasten finden Sie auf Seite 11.

Das Gerät startet die Wiedergabe am gewählten Menüpunkt.

Sie können durch Drücken von RETURN zum Menü zurückkehren.



Wenn "NEXT" (Nächste) oder "PREVIOUS" (Vorherige) auf dem Bildschirm erscheint, gilt in der Regel folgendes:

- Mit ►► wechseln Sie zur nächsten Seite.
- Mit ◀◀ kehren Sie zur vorherigen Seite zurück.
- \* Die Bedienungsmethode kann je nach Disc verschieden sein.

**Tips**

- Bei Wiedergabe einer PBC-kompatiblen Video-CD mit deaktiviertem PBC kann die PBC-Funktion durch Drücken von ■ und anschließend ► aktiviert werden.
- Die PBC-Funktion kann auch über den Menübalken der Wiedergabebetriebsarten aktiviert werden:
  - 1 Drücken Sie PLAY MODE.
  - 2 Stellen Sie mit den Steuertasten ◀► den Zeiger ↷ auf [PBC CALL], und drücken Sie dann ENTER.
- Wenn Sie eine PBC-kompatible Video-CD wiedergeben wollen, ohne die PBC-Funktion zu aktivieren, starten Sie die Wiedergabe mit den Zahlentasten anstelle der Taste ►. Näheres hierzu finden Sie im nächsten Abschnitt.

**Direkter Zugriff auf einen Anfang mit den Zahlentasten**



Sie können einen Titel bzw. ein Kapitel (DVD VIDEO) oder die gewünschte Spur (Audio-CD/Video-CD) durch Eingabe der entsprechenden Nummer aufrufen.

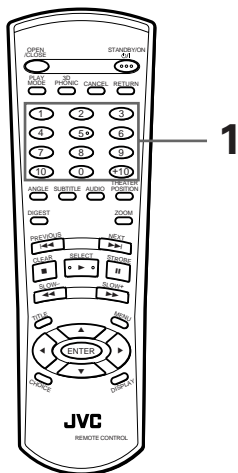

- Für DVD VIDEO/Audio-CD: Während der Wiedergabe und bei angehaltener Disc
- Für Video-CD: Während der Wiedergabe ohne PBC-Funktion und bei angehaltener Disc

**1** Geben Sie mit den Zahlentasten die Nummer ein.

- \* Bei DVD VIDEO-Wiedergabe (außer bei angezeigtem Menü) weist die Eingabe ein Kapitel an.
- \* Bei angehaltener DVD VIDEO-Disc weist die Eingabe einen Titel an.
- \* Bei Audio- oder Video-CDs weist die Eingabe eine Spur an.

Das Gerät startet die Wiedergabe am Anfang der angewiesenen Nummer.

- Näheres zur Verwendung der Zahlentasten finden Sie auf Seite 11.

**HINWEISE**

- Wenn bei DVD VIDEO-Wiedergabe ein Menü auf dem Bildschirm erscheint, können die Zahlentasten zum Wählen eines Menüpunkts verwendet werden.
- Falls ⓪ auf dem Bildschirm erscheint: Der gewählte Titel oder die gewählte Spur ist nicht auf der Disc enthalten.
- Diese Funktion arbeitet nicht bei Wiedergabe von Video-CDs mit aktivierter PBC-Funktion.

**Zugriff auf den gewünschten Anfang mit ◀◀ bzw. ►►**

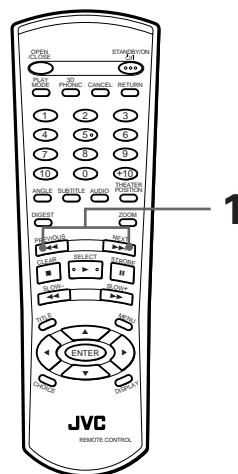

- Für DVD VIDEO: Während der Wiedergabe
- Für Audio-CD: Während der Wiedergabe
- Für Video-CD: Bei Wiedergabe ohne PBC-Funktion

**1** Drücken Sie ◀◀ oder ►►.

Bei Audio-CDs und Video-CDs werden mit diesen Tasten Spuren übersprungen. Bei DVD VIDEO-Discs werden je nach inhaltlichem Aufbau der Disc Kapitel oder Titel übersprungen. Die Nummer des jeweils eingestellten Anfangs wird im Anzeigefenster der Gerätevorderseite angezeigt.

- Für Vorgriff auf nachfolgende Anfänge drücken Sie ►► einmal bzw. mehrmals, bis die gewünschte Nummer in der Anzeige erscheint.
- Für Rückgriff zum Anfang der derzeit laufenden Wahl drücken Sie ◀◀ einmal.
- Für Rückgriff auf vorhergehende Anfänge drücken Sie ◀◀ mehrmals, bis die gewünschte Nummer in der Anzeige erscheint.

**HINWEISE**

- Bei manchen DVD VIDEO-Discs arbeitet diese Funktion eventuell nicht.
- Diese Funktion arbeitet nicht bei Wiedergabe von Video-CDs mit aktivierter PBC-Funktion.

## Zugriff auf eine Szene durch Angabe der Kapitelnummer [KAP.-SUCHE]



Wenn der laufende Titel der wiedergegebenen DVD VIDEO-Disc in Kapitel unterteilt ist, können Sie per Bildschirm-Menü durch Angabe der Kapitelnummer zum gewünschten Kapitel springen.

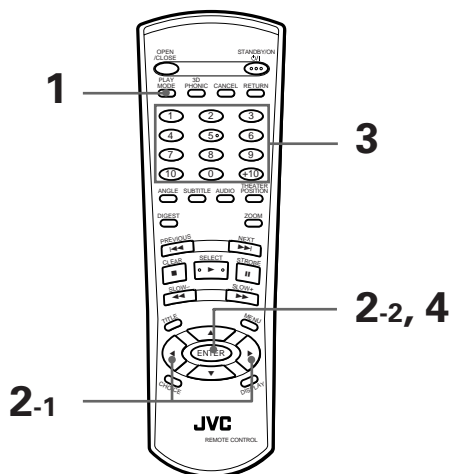

■ Bei DVD VIDEO-Wiedergabe

### 1 Drücken Sie PLAY MODE.

Auf dem Bildschirm erscheint der Menübalken der DVD-Wiedergabebetriebsarten.

### 2 Stellen Sie mit den Steuertasten ◀▶ den

Zeiger  auf [KAP.-SUCHE], und drücken Sie ENTER.

Unter dem Menü erscheint "WEITER BEI KAPITEL = "

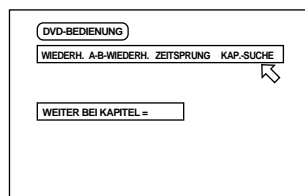

### 3 Geben Sie mit den Zahlentasten (0 bis 9) die gewünschte Kapitelnummer ein.

Beispiel:

Für Kapitelnummer 8:

Drücken Sie "8" → ENTER.

Für Kapitelnummer 37:

Drücken Sie "3" → "7" → ENTER.

### 4 Drücken Sie ENTER.

Das Gerät startet die Wiedergabe ab dem gewählten Kapitel.



- Die Tasten "10" und "+10" werden in dieser Funktion nicht verwendet.

## HINWEISE

- Sie können ein Kapitel bei laufender Wiedergabe auch direkt ansteuern, indem Sie mit den Zahlentasten die gewünschte Kapitelnummer eingeben (außer bei angezeigtem Menü). Siehe Seite 21.
- Wenn die Nummer unter Schritt 3 falsch eingegeben wurde:  
Überschreiben Sie die falsche Nummer mit der richtigen Nummer.
- Wenn in Schritt 4 das Symbol  auf dem Bildschirm erscheint:  
Das gewählte Kapitel ist nicht auf der Disc enthalten, oder Kapitelsuche ist bei dieser Disc nicht möglich.
- Zum Löschen des Menübalkens der Wiedergabebetriebsarten:  
Drücken Sie PLAY MODE.

## Spielzeitzugriff innerhalb eines Titels oder einer Spur [ZEITSPRUNG]



Mit der ZEITSPRUNG-Funktion kann eine bestimmte Stelle im laufenden Titel bzw. in der laufenden Spur durch Anweisen der Spielzeit ab Titel- bzw. Spuranfang angesteuert werden.

Bitte beachten Sie, daß manche DVD VIDEO-Discs keine Zeitdaten enthalten, so daß die ZEITSPRUNG-Funktion hier nicht verwendbar ist.

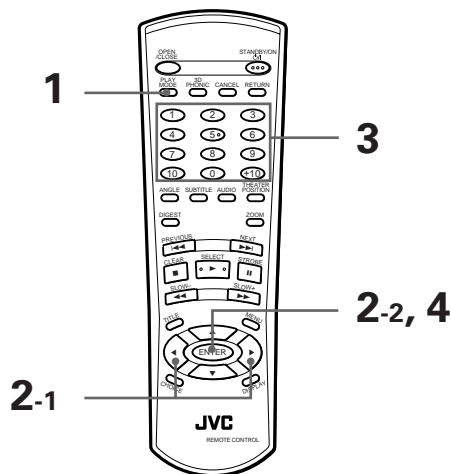

- Für DVD VIDEO: Während der Wiedergabe
- Für Audio-CD: Während der Wiedergabe
- Für Video-CD: Bei Wiedergabe ohne PBC-Funktion

### 1 Drücken Sie PLAY MODE.

Auf dem Bildschirm erscheint der Menübalken der Wiedergabebetriebsarten.

### 2 Stellen Sie mit den Steuertasten ◀▶ den

Zeiger  auf [ZEITSPRUNG], und drücken Sie ENTER.

Unter dem Menü erscheint "GEHE ZU"

### 3 Geben Sie mit den Zahlentasten (0 bis 9) die gewünschte Kapitelnummer ein.

Sie geben die gewünschte Startstelle über die Spielzeit innerhalb des Titels bzw. der Spur ein.

### 4 Drücken Sie ENTER.

Das Gerät startet die Wiedergabe ab der gewählten Zeit.

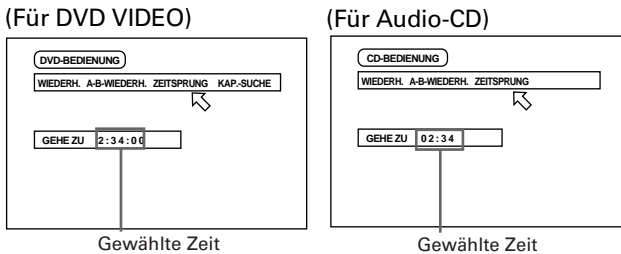

#### Tips

- Die Tasten "10" und "+10" werden in dieser Funktion nicht verwendet.
- Sie können die Zeit bei DVD VIDEO-Discs im Format Stunde/Minute/Sekunde und bei Audio- und Video-CDs im Format Minute/Sekunde eingeben.

#### • Beispiel (für DVD VIDEO)

Für Wiedergabe ab 2 (Std.) : 34 (Min.) : 00 (Sek.)

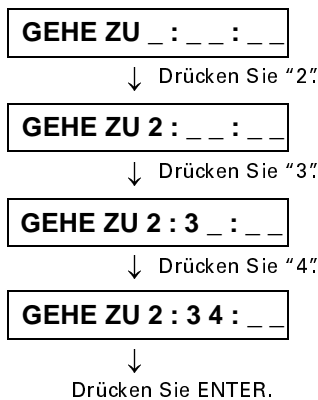

Es ist nicht erforderlich, "0" für die restlichen Nullen am Ende einzugeben (im obigen Beispiel für die letzten zwei Stellen). Sie können aber auch eingeben werden.

#### • Bei Eingabefehlern

Bewegen Sie den Cursor zum falschen Wert, und drücken Sie dann die Taste für den korrekten Wert.

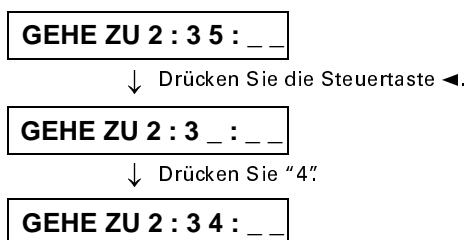

#### HINWEISE

- Falls in Schritt 2 auf dem Bildschirm erscheint: Die angewiesene Zeit ist auf der Disc nicht enthalten, oder die Zeitsprungfunktion arbeitet bei dieser Disc nicht. Bitte beachten Sie auch, daß die Zeitsprungfunktion nicht arbeitet, wenn eine Video-CD mit der PBC-Funktion wiedergegeben wird.
- Zum Löschen des Menübalkens der Wiedergabebetriebsarten: Drücken Sie PLAY MODE.
- Die ZEITSPRUNG-Funktion ist bei Programmwiedergabe nicht verwendbar.

## Zugriff auf eine Szene über die Anfangsszenen-Übersicht [DIGEST]



Das Gerät kann auf dem Bildschirm eine Übersicht zu den Anfangsszenen der einzelnen Titel der DVD VIDEO-Disc bzw. Spuren einer Video-CD anzeigen, aus der Sie dann die gewünschte Szene auswählen können.

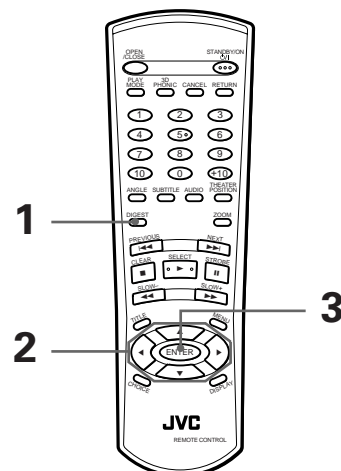

- Für DVD VIDEO: Bei angehaltener Disc oder laufender Wiedergabe.
- Für Video-CD: Bei angehaltener CD oder laufender Wiedergabe ohne PBC.

### 1 Drücken Sie DIGEST.

Bis zu neun Anfangsszenen werden angezeigt.

- Bei angehaltener DVD VIDEO-Disc: Die Anfangsszenen der einzelnen Titel erscheinen auf dem Bildschirm.
- Bei laufender Wiedergabe einer DVD VIDEO-Disc: Die Anfangsszenen der einzelnen Kapitel im laufenden Titel erscheinen auf dem Bildschirm.
- Wenn eine Video-CD eingelegt ist: Die Anfangsszenen der einzelnen Spuren erscheinen auf dem Bildschirm.

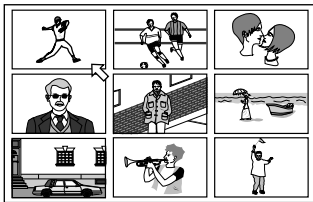

## 2 Wählen Sie mit den Steuertasten ▲/▼/◀/▶ die gewünschte Szene.

Der Zeiger  zeigt die momentan gewählte Szene. Wenn mehr als neun Szenen anzuzeigen sind, hat die Übersicht mehr als eine Seite. In diesem Falle drücken Sie ▶▶, um zur nächsten Seite zu gehen, bzw. ◀◀, um zur vorherigen Seite zurückzublättern.

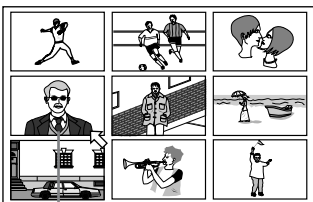

Gewählte Szene

### Tips

- Wenn Sie die rechte untere Szene wählen und die Steuertaste ▶ drücken, erscheint, falls vorhanden, die nächste Seite. Wenn Sie die obere linke Szene wählen und die Steuertaste ◀ drücken, erscheint, falls vorhanden, entsprechend die vorherige Seite.
- Wenn die Übersicht nach dem Drücken von DIGEST aus mehr als einer Seite besteht und Sie ▶▶ drücken, bevor alle neun Szenen der ersten Seite auf dem Bildschirm erschienen sind, wird die nächste Seite angezeigt. Dementsprechend wird die vorherige Seite angezeigt, wenn Sie ◀◀ drücken, bevor alle Szenen der zweiten oder einer späteren Seite auf dem Bildschirm erschienen sind.

## 3 Drücken Sie ENTER.

Das Gerät startet die Wiedergabe ab dem gewählten Titel bzw. der gewählten Spur.

### HINWEIS

- Bei manchen Discs kann es je nach Inhalt einige Zeit dauern, bis alle Szenen auf dem Bildschirm erscheinen.

# Bildwiedergabe-Spezialfunktionen

Das Gerät bietet folgende Bildwiedergabe-Spezialfunktionen: Einzelbildschaltung, Strobo, Zeitlupe und Zoom.

## Einzelbildschaltung

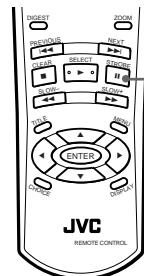

- Im Pausenmodus (Standbild)

### 1 Drücken Sie II.

Jedes Drücken von II schaltet die Standbildwiedergabe um ein Einzelbild weiter. Mit ▶ können Sie auf normale Bildwiedergabe zurückschalten.

## Anzeige einer Standbildfolge [STROBE]

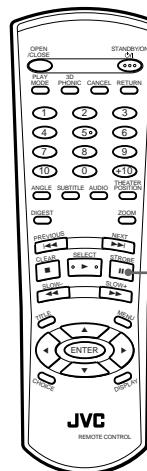

- Während der Wiedergabe

### 1 Drücken Sie II an der Stelle, die Sie in eine Bildfolge auflösen möchten.

Das Gerät schaltet die Wiedergabe auf Pause.

### 2 Halten Sie II länger als eine Sekunde gedrückt.

Auf dem Bildschirm erscheinen gleichzeitig die neun Bilder der Standbildfolge.

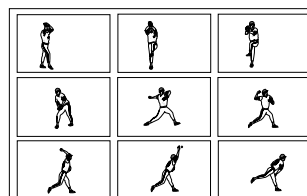

**Tips**

- Wenn Sie während des Erscheinens der Standbildfolge **II** drücken, erscheint die nächste Standbildfolge.
- Durch Drücken von **▶** während des Erscheinens der Standbildfolge rücken die Standbilder in Echtzeit vor.
- **Zum Aufheben der Strobo-Funktion**  
Halten Sie **II** länger als eine Sekunde gedrückt.

**HINWEIS**

- Wenn Sie **II** während der laufenden Wiedergabe länger als eine Sekunde drücken, erscheinen ebenfalls neun Standbilder, diese rücken aber in Echtzeit vor.

**Wiedergabe in Zeitlupe [SLOW]**

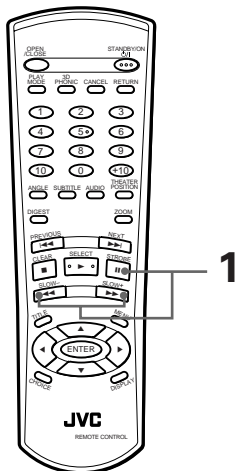

- Während der Wiedergabe

**1 Drücken Sie **II** und dann **◀◀ / ▶▶**.**

Drücken Sie **▶▶** für Vorwärtswiedergabe in Zeitlupe bzw. **◀◀** für Rückwärtswiedergabe in Zeitlupe (nur DVD VIDEO-Discs). Die Zeitlupe beginnt mit der langsamsten Geschwindigkeit, wobei die Geschwindigkeit sich mit jedem weiteren Drücken der Taste erhöht.

- **Zum Zurückschalten auf normale Wiedergabe**  
Drücken Sie **▶**.
- **Zum Pausieren der Zeitlupenwiedergabe**  
Drücken Sie **II**.

**HINWEISE**

- Bei Zeitlupe ist der Ton stummgeschaltet.
- Zeitlupe in Rückwärtsrichtung ist bei Video-CDs nicht möglich.

**Vergrößern des Bildausschnitts [ZOOM]**

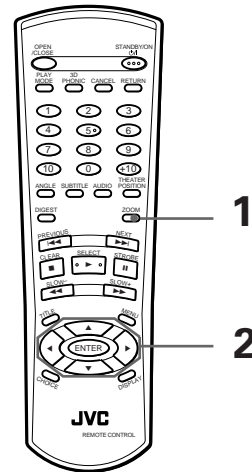

- Bei Wiedergabe oder im Pausemodus

**1 Drücken Sie ZOOM.**

Auf dem Bildschirm erscheint "ZOOM". Der mittlere Bildausschnitt wird auf das Doppelte vergrößert.

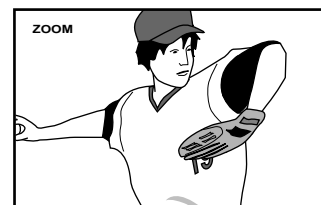
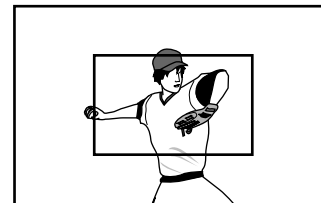

**2 Verwenden Sie die Steuertasten **▲/▼/◀/▶** zum Verschieben des zu vergrößernden Bildausschnitts.**

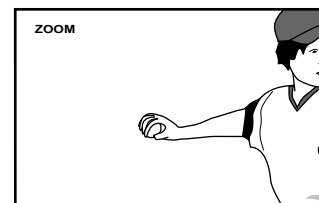

- **Zurückschalten auf normalen Bildausschnitt**  
Drücken Sie ZOOM.

**HINWEIS**

- Bei vergrößertem Bildausschnitt kann sich ein grobkörniges Bild ergeben.

# Ändern der Wiedergabe-Reihenfolge

Sie können die Titel oder Spuren einer Disc auch in wahlweise vorgewählter oder zufallsbestimmter Reihenfolge abspielen lassen.

## Wiedergabe in vorgewählter Reihenfolge [PROGRAMM]



Mit der Programmfunktion können Sie Titel bzw. Spuren der eingelegten Discs in einer von Ihnen bestimmten Reihenfolge abspielen lassen.

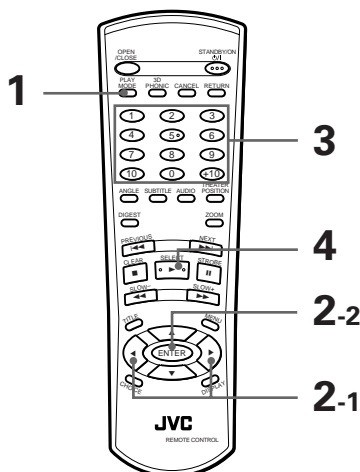

■ Im Stoppmodus

### 1 Drücken Sie PLAY MODE.

Auf dem Bildschirm erscheint der Menübalken der Wiedergabebetriebsarten.

### 2 Verwenden Sie die Steuertasten ◀/▶, um den

Zeiger  zu [PROGRAMM] zu bewegen, und drücken Sie ENTER.

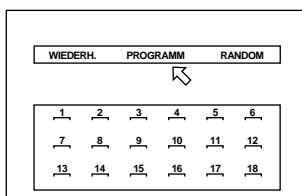

Unter dem Menü-Balken erscheint die Programmtabelle (wie oben gezeigt). Im Anzeigefenster der Gerätevorderseite erscheint die Anzeige "PROGRAMM".

### 3 Geben Sie mit den Zahlentasten die Titel bzw. die Spur an.

Näheres zur Verwendung der Zahlentasten finden Sie auf Seite 11.

Es können bis zu 18 Titel bzw. Spuren vorgewählt werden. Dabei ist auch mehrfache Eingabe des selben Titels bzw. der selben Spur möglich.

1	2	3	4	5	6
3	2	1	2		
7	8	9	10	11	12
13	14	15	16	17	18

Unter den Nummern der Programmschritte erscheinen die jeweils dafür programmierten Titel- bzw. Spurnummern.

#### • Bei Eingabefehlern

Drücken Sie CANCEL. Dadurch wird jeweils die letzte Wahl gelöscht.

#### • Zum Löschen des Programms

Drücken Sie ■ .

#### 4 Starten Sie die Programmwiedergabe mit ▶.

Wenn alle programmierten Titel/Spuren abgespielt sind, stoppt das Gerät, wobei das Programm aber gespeichert bleibt.

#### HINWEISE

- Manche DVD VIDEO-Discs können im Programmbetrieb nicht korrekt abgespielt werden.
- Während der Programmwiedergabe können Sie mit ▶▶ zur nächsten Wahl im Programm springen. Durch Drücken von ◀◀ erfolgt Rückgriff zum Anfang der laufenden Wahl, es ist aber kein Rückgriff zu weiter zurückliegenden Titeln bzw. Spuren im Programm möglich.
- Durch Drücken von PLAY MODE während der Programmwiedergabe erscheint die Programmtabelle auf dem Bildschirm, in der die aktuelle Wahl gelb angezeigt ist.

#### • Zum Beenden der Programmwiedergabe

Drücken Sie ■ bei angehaltener Disc.

Die Anzeige "PROGRAMM" im Anzeigefenster erlischt.

Bitte beachten Sie, daß das Programm im Speicher erhalten bleibt.

Zum Löschen des gespeicherten Programms drücken Sie ■ , während die Programmtabelle auf dem Bildschirm angezeigt ist.



- Wenn Sie bei angehaltenem Betrieb den Menübalken der Wiedergabebetriebsarten aufrufen, dann den Zeiger  zu [PROGRAMM] bewegen und ENTER drücken, wird die Programmfunktion deaktiviert, das Programm bleibt aber gespeichert. Bitte beachten Sie, daß das Programm im Speicher erhalten bleibt.

## Wiedergabe in zufallsgesteuerter Reihenfolge [RANDOM]



Mit der Randomfunktion können Sie Titel bzw. Spuren der eingelegten Discs in zufallsbestimmter Reihenfolge abspielen lassen.

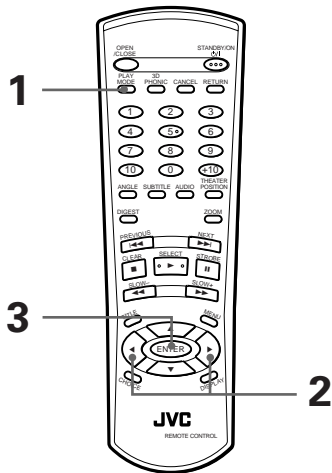

■ Im Stoppmodus

### 1 Drücken Sie PLAY MODE.

Auf dem Bildschirm erscheint der Menübalken der Wiedergabebetriebsarten.

### 2 Verwenden Sie die Steuertasten ◀/▶, um den Zeiger ↖ zu [RANDOM] zu bewegen.

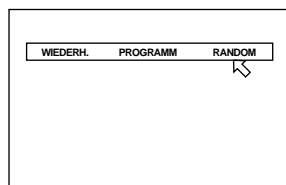

### 3 Drücken Sie ENTER.

Das Gerät startet die Zufallswiedergabe. Im Anzeigefenster der Gerätevorderseite erscheint die Anzeige "RANDOM". Die Zufallswiedergabe endet, wenn alle Titel/Spuren aller Discs im Gerät abgespielt sind.



- Bei Zufallswiedergabe werden alle Titel/Spuren nur jeweils einmal abgespielt.

### • Zum Stoppen/Abbrechen der laufenden Zufallswiedergabe

Drücken Sie ■ zum Stoppen der Wiedergabe. Das Gerät bleibt dabei auf die Randomfunktion geschaltet und startet die Zufallswiedergabe erneut, wenn Sie ▶ drücken.

Zum Abbrechen der Zufallswiedergabe drücken Sie nach dem Stoppen der Disc noch einmal ■. Die Anzeige "RANDOM" im Anzeigefenster erlischt.

#### HINWEIS

- Manche DVD VIDEO-Discs können bei Zufallswiedergabe nicht korrekt abgespielt werden.

## Wiederholte Wiedergabe

Sie können die laufende Wahl oder alle Discs im Gerät fortlaufend abspielen lassen (ausgenommen DVD VIDEO). Darüber hinaus ist Wiederholbetrieb auch mit einem beliebigen Abschnitt möglich.

### Wiederholung der laufenden Wahl oder der gesamten Disc [WIEDERH.]

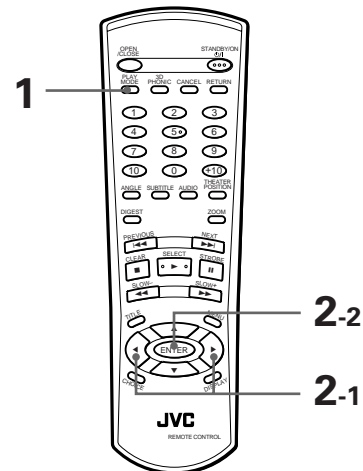

- Für DVD VIDEO: Bei laufender Wiedergabe
- Für Audio-CD/Video-CD: In allen Fällen außer Video-CD-Wiedergabe mit PBC

### 1 Drücken Sie PLAY MODE.

Auf dem Bildschirm erscheint der Menübalken der Wiedergabebetriebsarten.

### 2 Verwenden Sie die Steuertasten ◀/▶, um den

Zeiger ↖ zu [WIEDERH.] zu bewegen, und drücken Sie ENTER.

Durch wiederholtes Drücken von ENTER kann die Wiederholfunktion, je nach Discstyp und Gerätestatus, folgendermaßen weitergeschaltet werden:

- Bei DVD VIDEO-Wiedergabe

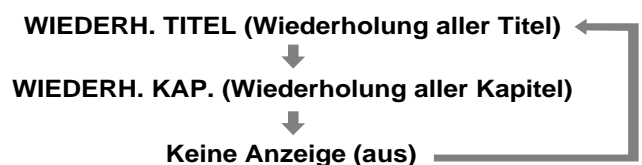
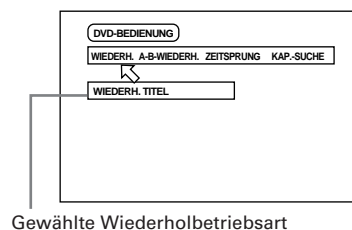

• **Audio-CD/Video-CD**

(Für Audio-CD)

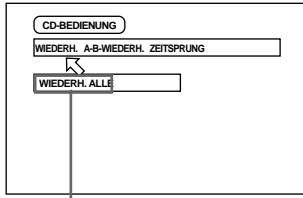

Gewählte Wiederholbetriebsart

(Für Video-CD)

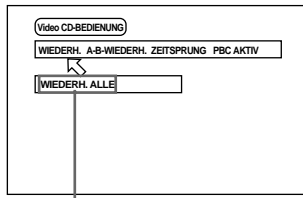

Gewählte Wiederholbetriebsart

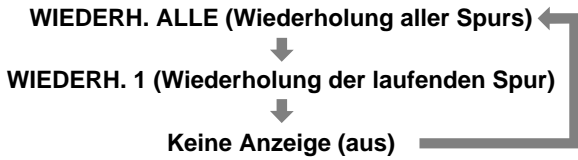

**Tips**

- Wenn ■ während des Abspielens im WIEDERH. ALLE-Betrieb gedrückt wird, stoppt die Wiedergabe, die Funktion bleibt aber aktiviert.
- Wenn ■ während des Abspielens im WIEDERH. 1-, WIEDERH. TITEL- oder WIEDERH. KAP.-Betrieb gedrückt wird, stoppt die Wiedergabe, und die Funktion wird deaktiviert.

• **Zum Deaktivieren der Wiederholfunktion**

Bewegen Sie den Zeiger ↵ zu [WIEDERH.], und drücken Sie wiederholt ENTER, bis die Funktion ausgeschaltet ist.

**HINWEISE**

- Bei manchen DVD VIDEO-Discs ist kein Titel- und/oder Kapitel-Wiederholbetrieb möglich.
- Bei manchen DVD VIDEO-Discs bricht die Wiedergabe automatisch im laufenden Betrieb ab.
- Bei Video-CD-Wiedergabe mit der PBC-Funktion kann die Wiederholfunktion nicht verwendet werden.
- Zum Löschen des Menübalkens der Wiedergabebetriebsarten:  
Drücken Sie PLAY MODE.

**Wiederholung eines beliebigen Abschnitts [A-B WIEDERH.]**

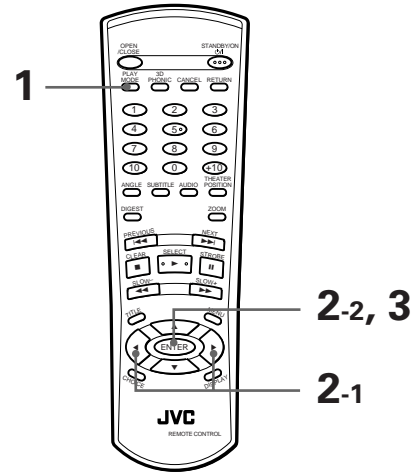

■ Während der Wiedergabe

**1** Drücken Sie PLAY MODE.

Auf dem Bildschirm erscheint der Menübalken der Wiedergabebetriebsarten.

**2** Stellen Sie mit den Steuertasten ◀/▶ den Zeiger ↵ auf [A-B WIEDERH.], und drücken Sie dann ENTER am Anfang (Punkt A) des zu wiederholenden Abschnitts.

Überzeugen Sie sich, daß die WIEDERH.-Funktion ausgeschaltet ist. Wenn noch eine WIEDERH.-Betriebsart aktiv ist, kann der Zeiger ↵ nicht zu [A-B WIEDERH.] bewegt werden.

Überzeugen Sie sich, daß die WIEDERH.-Funktion ausgeschaltet ist. Wenn noch eine WIEDERH.-Betriebsart aktiv ist, kann der Zeiger ↵ nicht zu [A-B WIEDERH.] bewegt werden.

**3** Drücken Sie ENTER am Ende (Punkt B) des zu wiederholenden Abschnitts.

Das Gerät steuert "A" an und spielt den Abschnitt von "A" bis "B" fortlaufend ab.

(Für DVD VIDEO)

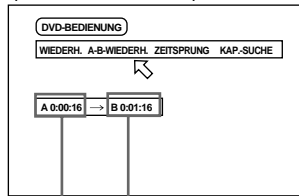

Punkt A Punkt B

(Für Audio-CD)

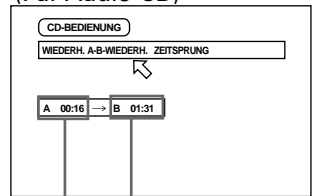

Punkt A Punkt B

(Für Video-CD)

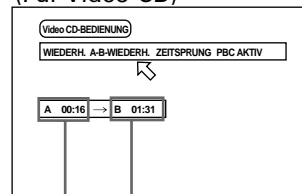

Punkt A Punkt B



**• Beenden des A-B-Wiederholbetriebs**

Drücken Sie ■. Das Gerät stoppt die Wiedergabe und hebt die A-B-Wiederholfunktion auf.



- Wenn Sie bei laufender Wiedergabe ENTER bei auf [A-B WIEDERH.] gestelltem Zeiger ↖ drücken, wird die A-B-Wiederholfunktion aufgehoben, und das Gerät schaltet auf normale Wiedergabe zurück.
- Sie können die A-B-Wiederholfunktion auch durch Drücken von ◀◀ oder ▶▶ aufheben.

**HINWEISE**

- **Zum Löschen des Menübalkens der Wiedergabebetriebsarten:**  
Drücken Sie PLAY MODE.
- **Wenn unter Schritt 2 auf Drücken von ENTER bei laufender DVD-Wiedergabe ⓧ erscheint:**  
Aufgrund des Disc-Inhalts kann der gewählte Abschnitt nicht wiederholt werden.
- **Die A-B WIEDERH.-Funktion ist bei Programmwiedergabe nicht verwendbar.**

# Wählen eines DVD VIDEO-Blickwinkels

Wenn eine DVD VIDEO-Disc Szenen enthält, die mit mehreren Kameras aus verschiedenen Blickwinkeln aufgezeichnet wurden, können Sie bei deren Wiedergabe zwischen den verfügbaren Blickwinkeln wählen.



- Am Anfang von Szenen mit "mehreren Blickwinkeln" erscheint auf dem Bildschirm.

## Wählen des Blickwinkels vom normalen Bildschirm [ANGLE]

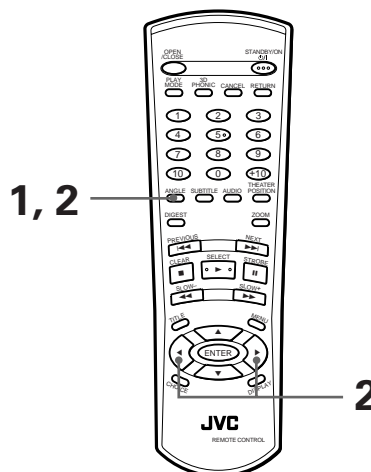

■ Bei DVD VIDEO-Wiedergabe

**1 Drücken Sie ANGLE.**

Die Winkelwahlanzeige erscheint auf dem Bildschirm.

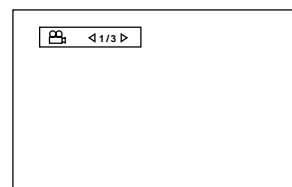

**2 Wählen Sie mit ANGLE oder den Steuertasten**

◀/▶ den gewünschten Blickwinkel.

Mit jedem Drücken von ANGLE oder einer der Steuertasten ◀/▶ ändert sich der Winkel.



**HINWEISE**

- Die Winkelwahlanzeige erlischt automatisch, wenn die Einstellung nicht innerhalb von 10 Sekunden geändert wird.
- Die Anzeige erlischt auch auf Drücken von ENTER.
- Falls ⓧ auf dem Bildschirm erscheint:  
Die Szene ist nicht aus mehreren Blickwinkeln aufgezeichnet.

## Wählen des Blickwinkels aus der Übersicht [ANGLE]

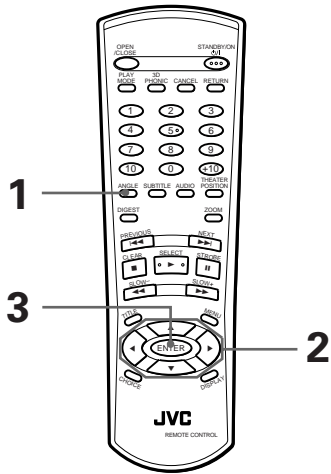

■ Bei DVD VIDEO-Wiedergabe

**1** Drücken Sie ANGLE, und halten Sie die Taste mindestens eine Sekunde lang gedrückt.

Auf dem Bildschirm erscheint eine Übersicht mit bis zu neun Kamerawinkeln.

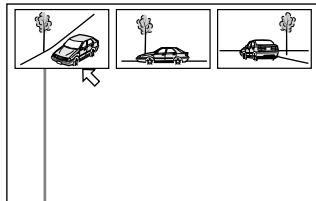

Gewählter Kamerawinkel

**2** Wählen Sie mit den Steuertasten ▲/▼/◀/▶ den gewünschten Winkel.

**3** Drücken Sie ENTER.

Das Gerät startet die Wiedergabe in voller Bildgröße mit dem gewählten Blickwinkel.

### HINWEISE

- Falls in Schritt 1 auf dem Bildschirm erscheint: Die derzeitige Szene ist nicht aus mehreren Blickwinkeln aufgezeichnet.
- Während der obigen Bedienung ist der Ton stummgeschaltet.

## Ändern von Sprache und Ton

Bei DVD VIDEO-Discs kann zwischen den enthaltenen Sprachen für Untertitel und Ton und zwischen den Tonkanälen gewählt werden.

Bei Video-CDs kann zwischen den Audiokanälen gewählt werden.

## Wählen der Untertitelsprache [SUBTITLE]

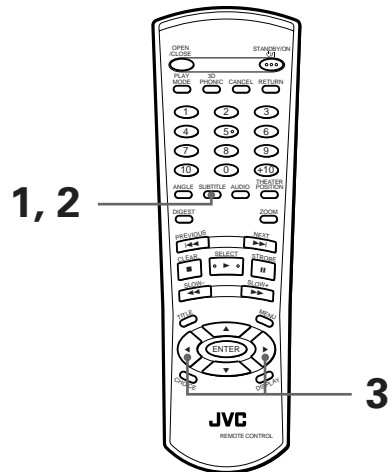

■ Bei DVD VIDEO-Wiedergabe

**1** Drücken Sie SUBTITLE.

Der Untertitelwahlbalken erscheint auf dem Bildschirm.

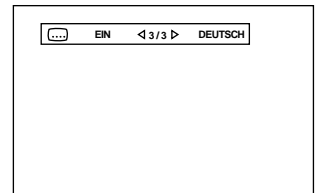

**2** Zum Ein- und Ausschalten der Untertitelwiedergabe drücken Sie SUBTITLE.

**3** Zum Wählen der Untertitelsprache verwenden Sie die Steuertasten ◀/▶.

Mit jedem Drücken einer der Steuertasten ◀/▶ ändert sich die Untertitelsprache.

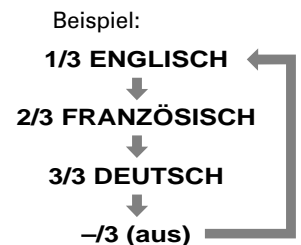

**HINWEISE**

- Bei DVD VIDEO-Discs wird die gewählte Sprache eventuell als Abkürzung angezeigt. Näheres siehe "Anhang A: Tabelle der Sprachen und ihrer Abkürzungen" am Ende dieser Bedienungsanleitung.
- Der Untertitelwahlbalken erlischt automatisch, wenn die Einstellung nicht innerhalb von 10 Sekunden geändert wird.
- Der Balken erlischt auch auf Drücken von ENTER.
- Falls  auf dem Bildschirm erscheint: Es bestehen keine Untertitel-Wahlmöglichkeiten.

**Wählen von Tonsprache oder Klang [AUDIO]**



Über die AUDIO-Einstellung kann bei mehrsprachig vertonten Filmen die Tonsprache und bei Karaoke zwischen Wiedergabe mit und ohne Leitvokale gewählt werden.

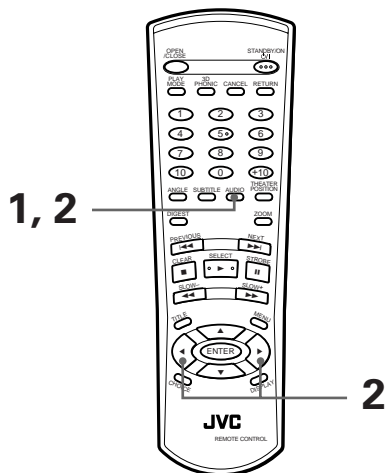

■ Während der Wiedergabe

**1 Drücken Sie AUDIO.**

Der Tonwahlbalken erscheint auf dem Bildschirm.

(Für DVD VIDEO)

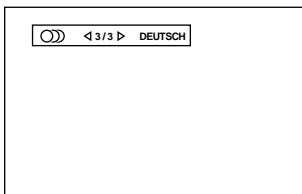

(Für Video-CD)

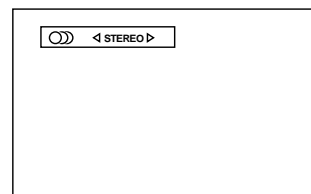

**2 Wählen Sie mit AUDIO oder den Steuertasten ◀▶ die gewünschte Einstellung.**

• **Für DVD VIDEO**

Mit jedem Drücken von AUDIO oder einer der Steuertasten ◀▶ ändert sich die Tonsprache bzw. der Klang.

Beispiel:

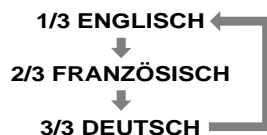

• **Für Video-CD**

Wiederholtes Drücken von AUDIO oder einer der Steuertasten ◀▶ schaltet die Tonkanal-Einstellung in der dargestellten Reihenfolge weiter.

Beispiel:

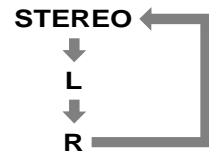

**HINWEISE**

- Bei DVD VIDEO-Discs wird die gewählte Sprache eventuell als Abkürzung angezeigt. Näheres siehe "Anhang A: Tabelle der Sprachen und ihrer Abkürzungen" am Ende dieser Bedienungsanleitung.
- Der Tonwahlbalken erlischt automatisch, wenn die Einstellung nicht innerhalb von 10 Sekunden geändert wird.
- Der Balken erlischt auch auf Drücken von ENTER.
- Falls  auf dem Bildschirm erscheint (für DVD VIDEO-Discs): Die Audio-Einstellung kann nicht geändert werden.

## Wahl des Bildcharakters

Sie können den Bildcharakter über vier Wahlmöglichkeiten an Programmtyp, Lichtverhältnisse oder den eigenen Geschmack anpassen.

### Wählen des Bildcharakters [THEATER POSITION]

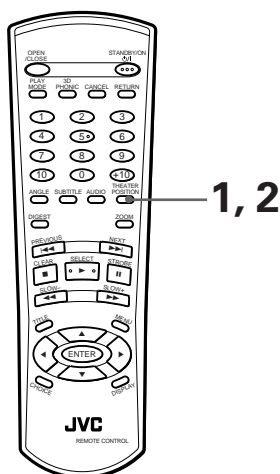

■ Während der Wiedergabe

#### 1 Drücken Sie THEATER POSITION.

Die Theaterposition-Anzeige erscheint auf dem Bildschirm.

#### 2 Wählen Sie die gewünschte Einstellung mit THEATER POSITION.

Wiederholtes Drücken von THEATER POSITION schaltet die Einstellung folgendermaßen weiter:

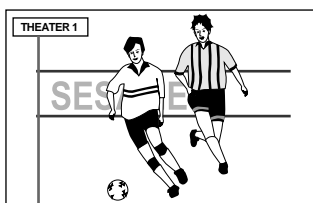

Gewählter Bildcharakter

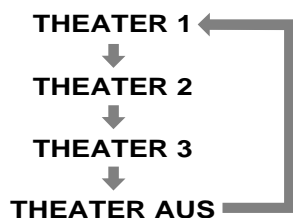

“THEATER AUS” ist die Normal-einstellung. Je höher die Nummer der gewählten Einstellung, desto stärker die Bilddämpfung.

#### HINWEISE

- Die Theaterposition-Anzeige erlischt automatisch, wenn die Einstellung nicht innerhalb von 5 Sekunden geändert wird.
- Die Anzeige erlischt auch auf Drücken von ENTER.

## Virtueller Raumklang

Mit der 3D Phonic-Funktion können Sie simulierten Raumklang über eine Zweikanal-Stereoanlage genießen.

### Für simulierten Raumklang [3D PHONIC]

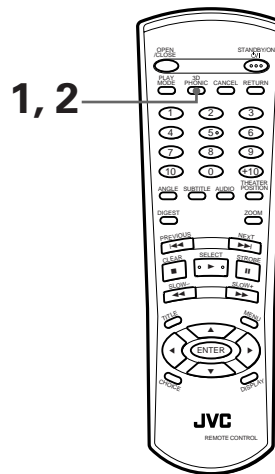

■ Während der Wiedergabe

#### 1 Drücken Sie 3D PHONIC.

Die 3D Phonic-Anzeige erscheint auf dem Bildschirm.

#### 2 Wählen Sie den gewünschten Effekt durch Drücken von 3D PHONIC.

Bei wiederholtem Drücken wird der 3D-Phonic-Effekt folgendermaßen weitergeschaltet:

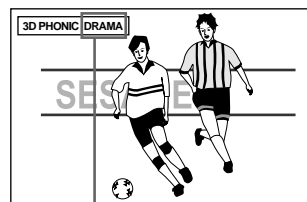

Gewählter Effektmodus



- **AKTION**  
Geeignet für Action-Filme und Sportprogramme mit dynamisch bewegtem Klang.
- **DRAMA**  
Natürlicher und warmer Klang. Zum Genießen von Filmen in entspannter Atmosphäre.

## • THEATER

Sie genießen Klangeffekte wie in einem großen Filmtheater in Hollywood.

- \* Wenn Sie eine mit Dolby Digital bespielte DVD VIDEO-Disc mit mehr als drei Kanälen wiedergeben, erscheint "AKTION" nicht.

### HINWEISE

- Die 3D Phonic-Anzeige erlischt automatisch, wenn die Einstellung nicht innerhalb von 5 Sekunden geändert wird.
- Die 3D Phonic-Anzeige erlischt auch auf Drücken von ENTER.
- Wenn bei einer Video-CD der Tonkanal (AUDIO) auf L oder R eingestellt ist, kann die 3D Phonic-Funktion nicht aktiviert werden (d. h., der 3D Phonic-Effektmodus steht fest auf AUS).

Umgekehrt wird die 3D Phonic-Funktion automatisch deaktiviert, wenn bei aktiver 3D Phonic-Funktion die Tonkanal-Einstellung von STEREO auf L oder R umgestellt wird.

- Die 3D Phonic-Funktion arbeitet korrekt bei Discs, die mit Dolby Surround oder Dolby Digital 5.1-CH bespielt wurden. Die Funktion arbeitet auch bei Wiedergabe von anderen Discs, bietet dann aber nicht den erwünschten Effekt.
- Die 3D Phonic-Funktion hat keinen Einfluß auf das DTS- bzw. Dolby Digital-Bitstream-Signal der DIGITAL OUT-Buchse.
- Bei DVD VIDEO-Discs, die mit Linear-PCM aufgenommen sind, wird der Klangeffekt durch Drücken von 3D Phonic nicht eingestellt oder bleibt unwirksam.
- Wenn die 3D Phonic-Funktion aktiviert ist, sind die Einstellungen von DOWNMIX und KOMPRIMIERUNG auf Seite AUDIO des Menüs der Grundeinstellungen unwirksam.

## Kontrollieren des Status

Sie können Disc- und Spielzeit-Daten sowie ggf. den Status der DVD-Funktionen der Disc anzeigen lassen.

### Abrufen der Disc/Spielzeit-Daten

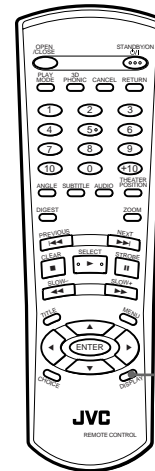

- Während der Wiedergabe

- 1 Drücken Sie DISPLAY einmal im Falle einer Audio- oder Video-CD und zweimal im Falle einer DVD VIDEO-Disc.

Die Disc/Spielzeit-Daten erscheinen auf dem Bildschirm.

(Bei DVD VIDEO)

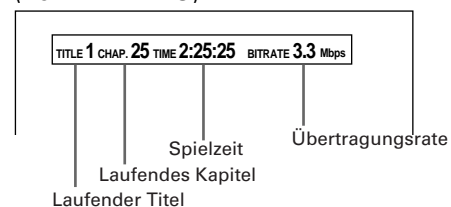

(Bei Audio-CD- oder Video-CD-Wiedergabe ohne PBC)

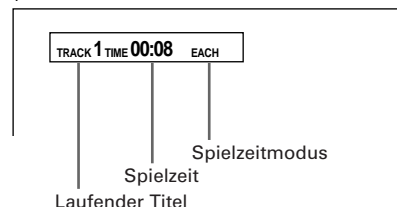

(Bei Video-CD-Wiedergabe mit PBC)

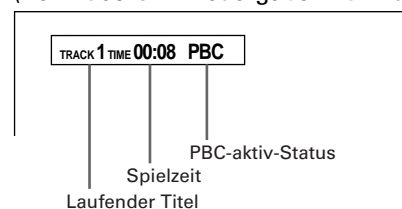

- Zum Beenden der Disc/Spielzeit-Anzeige Drücken Sie DISPLAY.

## Abrufen des DVD-Funktionsstatus

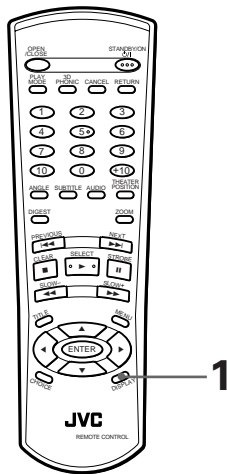

- Bei DVD VIDEO-Wiedergabe

### 1 Drücken Sie DISPLAY.

Der Statusbalken der DVD-Funktionen erscheint auf dem Bildschirm.

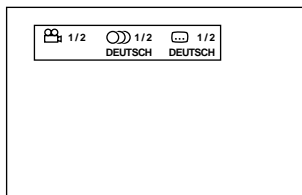

Der Balken zeigt die derzeitigen Einstellungen von Blickwinkel, Tonsprache und Untertitelsprache an.

- **Löschen des Statusbalkens der DVD-Funktionen**

Drücken Sie zweimal DISPLAY.

## Helligkeitsregelung des Anzeigefensters

Sie können die Helligkeit des Anzeigefensters verändern.

### Abblenden des Anzeigefensters

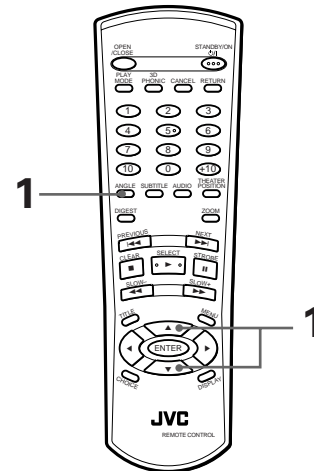

- Ohne eingelegte Disc bzw. im angehaltenen Zustand

### 1 Drücken Sie die Steuertaste ▼, und halten Sie zugleich die Taste ANGLE gedrückt.

Für die Helligkeitsregelung stehen drei Stufen zur Verfügung. Mit jedem Drücken der Taste wird die Anzeige dunkler.

Um die Anzeige wieder aufzublenden, drücken Sie die Steuertaste ▲.

## Wahl der bevorzugten Einstellungen

Sie können die Grundeinstellungen des Gerätes in einem vier Seiten umfassenden Menü bedarfsgerecht einstellen.

### Ändern von Grundeinstellungen

Bitte beachten Sie, daß das Menü der Grundeinstellungen nicht aufrufbar ist, wenn die Wiedergabe läuft oder die gewählte Disc-Lade eine Audio-CD enthält.

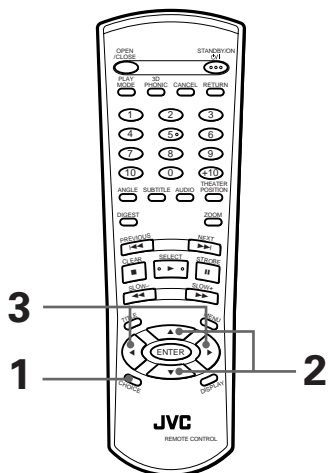

- Wenn die gewählte Disc-Lade leer ist oder eine angehaltene DVD VIDEO-Disc oder Video-CD enthält

### 1 Drücken Sie CHOICE.

Auf dem Bildschirm erscheint eine der Seiten des Menüs der Grundeinstellungen. Es stehen vier Seiten zur Verfügung: SPRACHE, AUDIO, DISPLAY und SYSTEM. Zum Blättern im Menü bewegen Sie den Zeiger mit den Steuertasten ◀/▶ zum Reiter der gewünschten Seite.

#### SPRACHE

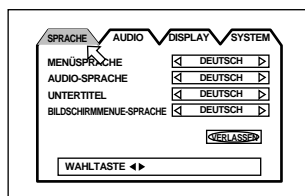

#### AUDIO

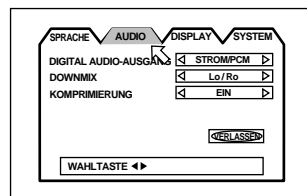

#### DISPLAY

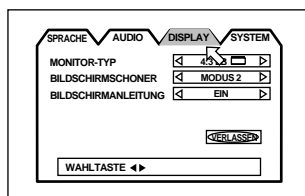

#### SYSTEM

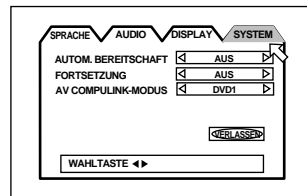

2 Bewegen Sie den Pfeil ◀ mit den Steuertasten ▲/▼ zum einzustellenden Menüpunkt.

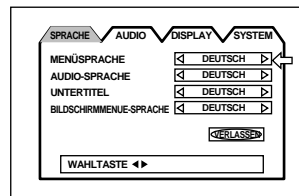

3 Wählen Sie mit den Steuertasten ◀/▶ die gewünschte Einstellung.

- Zum Schließen des Menüs der Grundeinstellungen müssen Sie CHOICE drücken oder ◀ auf [VERLASSEN] stellen und ENTER drücken.
- Näheres zu den einzelnen Grundeinstellungen finden Sie in den nachstehenden Abschnitten:

## Seite SPRACHE

### MENÜSPRACHE

Sie können eine Sprache vorwählen, in der die Menüs der Disc angezeigt werden sollen, wenn die gewählte Sprache auf der jeweiligen Disc enthalten ist.

Durch wiederholtes Drücken der Steuertaste ▶ die Einstellung in folgender Reihenfolge weitergeschaltet:

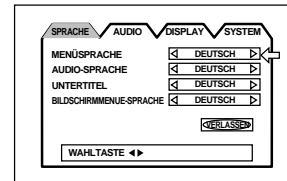

**ENGLISCH → SPANISCH → FRANZÖSISCH → CHINESISCH → DEUTSCH → ITALIENISCH → JAPANISCH → Sprachencode von AA bis ZU** (Siehe "Tabelle der Sprachen und ihrer Abkürzungen" am Ende dieser Bedienungsanleitung.)

Durch Drücken der Steuertaste ◀ ändert sich die Spracheneinstellung in umgekehrter Reihenfolge.

- \* Wenn die gewählte Sprache auf der Disc nicht enthalten ist, erfolgt die Anzeige in der Vorgabe-Anzeigesprache der Disc.

### AUDIO-SPRACHE

Sie können eine Audiosprache (Tonsprache) vorwählen, in der Tonwiedergabe erfolgt, wenn die gewählte Sprache auf der Disc enthalten ist.

Durch wiederholtes Drücken der Steuertaste ▶ wird die Einstellung in folgender Reihenfolge weitergeschaltet:

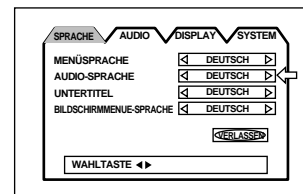

**ENGLISCH → SPANISCH → FRANZÖSISCH → CHINESISCH → DEUTSCH → ITALIENISCH → JAPANISCH → Sprachencode von AA bis ZU** (Siehe "Tabelle der Sprachen und ihrer Abkürzungen" am Ende dieser Bedienungsanleitung.)

Durch Drücken der Steuertaste ◀ ändert sich die Spracheneinstellung in umgekehrter Reihenfolge.

\* Wenn die gewählte Sprache auf der Disc nicht enthalten ist, erfolgt die Tonwiedergabe in der Vorgabe-Audiosprache der Disc.

## UNTERTITEL

Sie können eine Untertitelsprache vorwählen, in der die Untertitel angezeigt werden, wenn sie auf der Wiedergabe-Disc enthalten ist.

Durch wiederholtes Drücken der Steuertaste ▶ wird die Einstellung in folgender Reihenfolge weitergeschaltet:

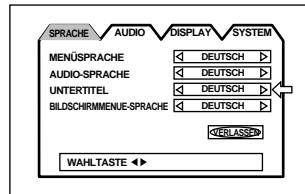

**ENGLISH → SPANISCH → FRANZÖSISCH → CHINESISCH → DEUTSCH → ITALIENISCH → JAPANISCH → Sprachencode von AA bis ZU**  
(Siehe "Tabelle der Sprachen und ihrer Abkürzungen" am Ende dieser Bedienungsanleitung.)

Durch Drücken der Steuertaste ◀ ändert sich die Spracheneinstellung in umgekehrter Reihenfolge.

\* Wenn die gewählte Sprache auf der Disc nicht enthalten ist, erfolgt die Anzeige in der Vorgabe-Untertitelsprache der Disc.

## BILDSCHIRMENÜE-SPRACHE

Hier können Sie wählen, in welcher Sprache die vom Gerät eingeblendeten Menüs usw. auf dem Bildschirm erscheinen.

Durch wiederholtes Drücken der Steuertaste ▶ ändert sich die Einstellung wie folgt:

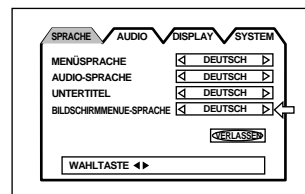

- Englisch **ON SCREEN LANGUAGE** ◀ **ENGLISH** ▶
- Deutsch **BILDSCHIRMENÜE-SPRACHE** ◀ **DEUTSCH** ▶
- Französisch **LANGUE D'ECRAN** ◀ **FRANCAIS** ▶

Durch Drücken der Steuertaste ◀ ändert sich die Spracheneinstellung in umgekehrter Reihenfolge.

## Seite AUDIO

### DIGITAL AUDIO-AUSGANG

Für den Anschluß des Gerätes über den Digitalausgang an ein anderes Gerät mit digitalem Eingang muß dieser Ausgang korrekt eingestellt sein.

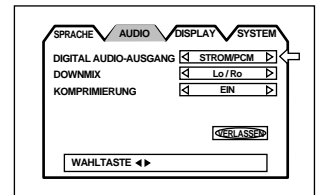

- **NUR PCM**  
Wenn Sie die Buchse DIGITAL OUT des Gerätes an den linearen PCM-Digitaleingang eines Audiogerätes anschließen.
- **STROM/PCM**  
Für den Anschluß an den Digitaleingang eines Verstärkers mit eingebautem DTS-, Dolby Digital- oder MPEG-Mehrkanal-Decoder.
- **DOLBY DIGITAL/PCM**  
Für den Anschluß an den Digitaleingang eines Dolby Digital-Decoders oder eines Verstärkers mit eingebautem Dolby Digital-Decoder.

Die nachstehende Tabelle zeigt die Art der Ausgangssignale beim Abspielen verschiedener Discs:

Abgespielte Disc	Ausgabe		
	STROM/PCM	DOLBY DIGITAL/PCM	NUR PCM
DVD mit linearer PCM, 48 kHz, 16 Bit	Lineare PCM, 48 kHz, 16 Bit	←	←
DVD mit linearer PCM, 48 kHz, 20/24 Bit	Lineare PCM, 48 kHz, 20/24 Bit	←	←
DVD mit linearer PCM, 96 kHz	Keine Ausgabe	←	←
DVD mit DTS	DTS-Bitstrom	Keine Ausgabe	←
DVD mit Dolby Digital	Dolby Digital-Bitstrom	←	Lineare PCM, 48 kHz, 16 Bit
DVD mit MPEG Mehrkanal	MPEG-Bitstrom	Lineare PCM, 48 kHz, 16 Bit	←
Video-CD	Lineare PCM, 44,1 kHz, 16 Bit	←	←
Audio-CD	Lineare PCM, 48 kHz, 16 Bit	←	←
Audio CD mit DTS	DTS-Bitstrom	←	←

### HINWEISE

- Das Gerät bietet keine DTS-Decodierfunktionen.
- Wenn Sie eine DVD VIDEO-Disc oder eine Audio-CD mit TS wiedergeben, verwenden Sie bitte einen DTS-Decodierer zum Korrigieren der Signale für Ihre Lautsprecher. Verwenden Sie auf keinen Fall die analogen Ausgangsbuchsen des Geräts, da diese unkorrigierte Signale ausgeben, die ihre Lautsprecher beschädigen könnten.
- Wenn Sie die Analog- und Digitalausgänge gleichzeitig verwenden, achten Sie bitte darauf, daß die Signalquelle am Verstärker korrekt eingestellt ist oder der Pegelregler des an den Analogausgang angeschlossenen Verstärkers auf Minimum gestellt ist.



## DOWNMIX

Durch korrekte Einstellung von DOWNMIX erhalten Sie die optimale Stereomischung bei Mehrkanal-Raumklang-Wiedergabe von DVD VIDEO-Discs über Ihre Audioanlage.

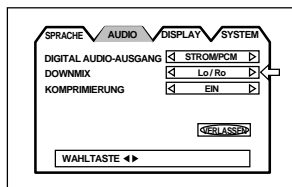

Bitte beachten Sie, daß diese Einstellung bei Wiedergabe von DVD VIDEO-Discs mit Mehrkanal-Raumklang das über die AUDIO-Ausgänge (sowohl DIGITAL als auch ANALOG) ausgegebene Signal beeinflusst.

- Lt/Rt**

Für Mehrkanal-Raumklang durch Anschluß des AUDIO-Ausgangs (normalerweise über eine DIGITAL-Buchse) an einen Raumklang-Decodierer.

- Lo/Ro**

Für Zweikanal-Stereo-Wiedergabe durch Anschluß des AUDIO-Ausgangs an einen Stereo-Verstärker/Receiver oder Fernseher und zum Überspielen des Tons einer mit Raumklang bespielten DVD VIDEO-Disc auf MD, Cassette usw.

### HINWEISE

- Die DownMix-Funktion arbeitet nicht, wenn die 3D PHONIC-Funktion aktiviert ist.
- Die Einstellung DOWNMIX wirkt sich nicht auf MPEG- oder Dolby Digital-Bitstrom-Signale der DIGITAL OUT-Buchse aus.

Sie können den DOWNMIX-Effekt beim Abspielen einer im MPEG-Mehrkanal- oder Dolby Digital-Format bespielten Disc über DIGITAL OUT erzielen, indem Sie "DIGITAL AUDIO-AUSGANG" auf "NUR PCM" einstellen (siehe Seite 36).

- Beim Abspielen einer mit DTS bespielten Disc kann der DOWNMIX-Effekt nicht gleichzeitig über den DIGITAL- und den ANALOG-Ausgang aktiviert werden.

## KOMPRIMIERUNG

Sie können den Dynamikbereich des Klangs erforderlichenfalls komprimieren. Diese Funktion verbessert den Hörkomfort bei niedrig eingestellter Lautstärke.

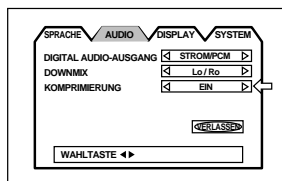

- EIN**

Der Ton wird mit komprimiertem Dynamikbereich wiedergegeben.

- AUS**

Der Ton wird wie aufgezeichnet wiedergegeben.

### HINWEISE

- Die Komprimierungsfunktion arbeitet nur bei Wiedergabe von Discs, die mit DOLBY DIGITAL 1CH oder 2CH bespielt sind. Bei anderen Discs wird der Ton durch diese Einstellung nicht beeinflusst.
- Die Komprimierungsfunktion arbeitet nicht, wenn die 3D PHONIC-Funktion aktiviert ist.

## Seite DISPLAY

### MONITOR-TYP

Für die Wiedergabe von DVD VIDEO-Discs, die für das Breitwandformat bespielt wurden, können Sie den Monortyp auf den verwendeten Fernseher einstellen.

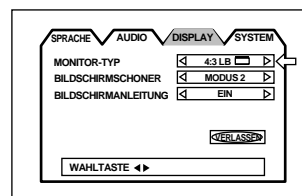

- 4:3 LB  (Letter Box-Konvertierung)**

Wenn Sie einen normalen Fernseher anschließen. Bei Wiedergabe einer DVD VIDEO-Disc für Breitwandformat wird das Bild mit Streifen am oberen und unteren Bildrand wiedergegeben.



- 4:3 PS  (Pan Scan-Konvertierung)**

Wenn Sie einen normalen Fernseher anschließen. Bei der Wiedergabe einer DVD VIDEO-Disc für Breitwandformat wird das Bild automatisch auf der linken und rechten Seite abgeschnitten.

Bei manchen Discs ist keine Wiedergabe in diesem Format möglich. In solchen Fällen erfolgt die Wiedergabe wie im Modus 4:3 LB .

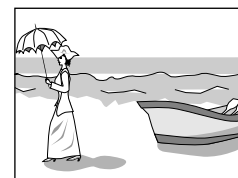

- BREITBILD (Breitwandformat)**

Wenn Sie das Gerät an einen Fernseher mit Breitwandformat anschließen.

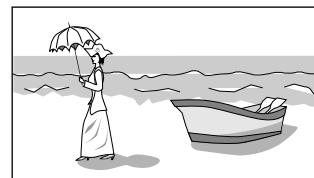

### BILDSCHIRMSCHONER

Beim Bildschirm eines Fernsehmonitors kann es zu Einbrennen kommen, wenn ein statisches (unbewegtes) Bild lange Zeit angezeigt wird. Um dies zu verhindern, aktiviert das Gerät automatisch die Bildschirmschonerfunktion, wenn ein statisches Bild, wie z. B. eine Bildschirm-Anzeige oder ein Menü, länger als fünf Minuten angezeigt wird.

- MODUS 1**

Das angezeigte Bild wird dunkel.

- MODUS 2**

Das "Bildschirmschonerbild" mit sich verändernder Helligkeit erscheint.

- AUS**

Die Bildschirmschonerfunktion ist ausgeschaltet.

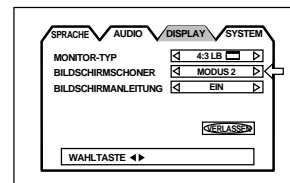

### HINWEISE

- Projektoren und Projektionsfernseher sind sehr empfindlich und anfällig für Einbrennen, wenn die Bildschirmschonerfunktion auf AUS geschaltet ist und ein Standbild lange Zeit angezeigt wird.
- Die Bildschirmschonerfunktion wird nicht aktiviert, wenn eine Audio-CD gewählt ist.

## BILDSCHIRMANLEITUNG

Als "Bildschirmanleitung" kann das Gerät Symbole und Zeichen einblenden, welche die aktuell ausgeführten Aktionen der Disc oder des Geräts anzeigen.

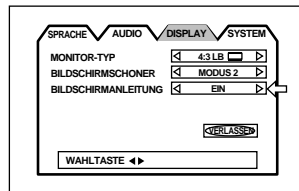

- **EIN**  
Die Bildschirmanleitung ist aktiviert.
- **AUS**  
Die Bildschirmanleitung ist ausgeschaltet.  
Beispiele für "eingebundene" Symbole und Zeichen:



## Seite SYSTEM

### AUTOM. BEREITSCHAFT

Wenn das Gerät länger als 30 oder 60 Minuten auf Stopp geschaltet ist, tritt es automatisch in den Bereitschaftsmodus ein.

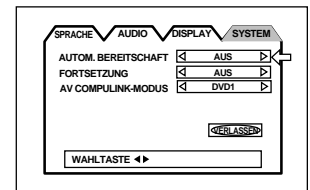

- **60**  
Die Zeit ist auf 60 Minuten eingestellt.
- **30**  
Die Zeit ist auf 30 Minuten eingestellt.
- **AUS**  
Die automatische Bereitschaftsfunktion ist ausgeschaltet.

### FORTSETZUNG

Die Fortsetzungsfunktion kann ein- und ausgeschaltet werden. Siehe Seite 19.

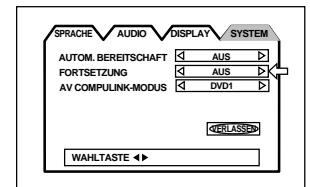

- **EIN**  
Wenn Sie bei angehaltener Disc oder im Bereitschaftsmodus ► drücken, wird die Wiedergabe an der Stelle fortgesetzt, an der sie unterbrochen wurde, falls die Stelle gespeichert ist.
- **AUS**  
Wenn Sie bei angehaltener Disc oder im Bereitschaftsmodus ► drücken, startet die Wiedergabe ab Disc-Anfang.

### AV COMPULINK-MODUS

Dieser Punkt ist für zukünftige Anwendungen bestimmt. Grundeinstellung bitte auf "DVD1" eingestellt lassen.

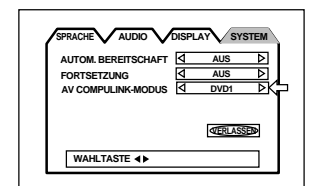

# Begrenzung der Wiedergabe für Kinder

Diese Funktion begrenzt die Wiedergabe von DVD VIDEO-Discs, die für Kinder nicht geeignete Szenen enthalten, entsprechend der vom Besitzer eingestellten Begrenzungsstufe. Bei der Wiedergabe von Filmen, die Kindersicherung unterstützen, werden dadurch z. B. gewalttätige und andere Szenen, die Kinder nicht sehen sollen, ausgelassen oder durch andere Szenen ersetzt.

## Voreinstellen der Kindersicherung [KINDERSICHERUNG]

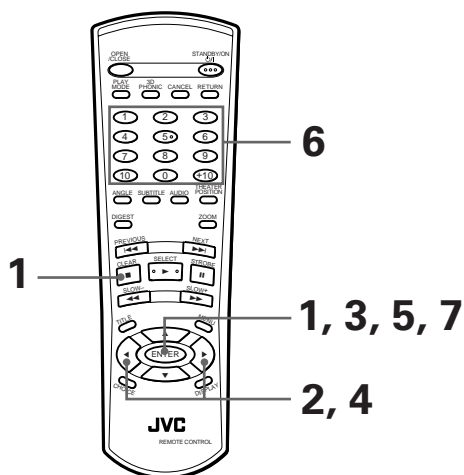

■ Wenn die DVD VIDEO-Disc angehalten oder die Lade leer ist

**1** Drücken Sie auf der Fernbedienung ENTER bei gedrückt gehaltener Taste ■.

Das Einstellmenü für Kindersicherung erscheint.

↵ zeigt auf [LÄNDERCODE].

**2** Wählen Sie mit den Steuertasten ◀▶ den

Ländercode, während der Pfeil ↵ auf [LÄNDERCODE] zeigt.

Es sollte der Ländercode des Landes gewählt werden, nach dessen Standard die DVD VIDEO-Disc bewertet wurde.

Näheres siehe "Anhang B: Ländercode-Liste für Kindersicherung".

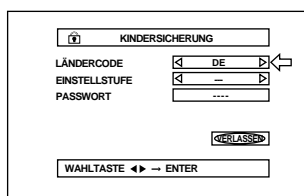

**3** Drücken Sie ENTER.

↵ bewegt sich zu [EINSTELLSTUFE].

**4** Wählen Sie mit den Steuertasten ◀▶ die Einstellstufe, während der Pfeil ↵ auf [EINSTELLSTUFE] zeigt.

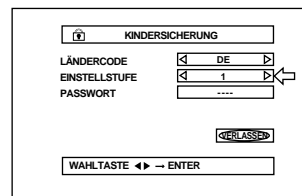

Mit jedem Drücken der Steuertasten ◀▶ schaltet die Stufe schrittweise weiter:

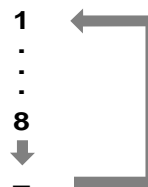

- "1" ist die strikteste Stufe. "-" bezeichnet, daß keine Begrenzung erfolgt. Die eingestellte Begrenzung ist bei Discs wirksam, die höher eingestuft sind als die gewählte Stufe.

**5** Drücken Sie ENTER.

↵ bewegt sich zu [PASSWORT].

**6** Geben Sie mit den Zahlentasten (0 bis 9) das vierstellige Paßwort ein.

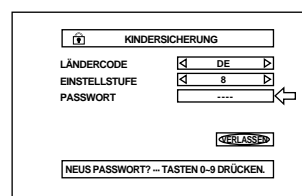

**7** Drücken Sie ENTER.

Die Begrenzungsstufe der Kindersicherung und das Paßwort sind damit eingestellt.

↵ bewegt sich zu [VERLASSEN].

Drücken Sie ENTER, um zur Anfangsanzeige zurückzukehren.



- Im Falle von Eingabefehlern unter dem obigen Schritt 6 geben Sie das korrekte Paßwort neu ein, bevor sie ENTER drücken.

## Ändern der Einstellungen [KINDERSICHERUNG]



Die Einstellungen der Kindersicherung können später geändert werden.

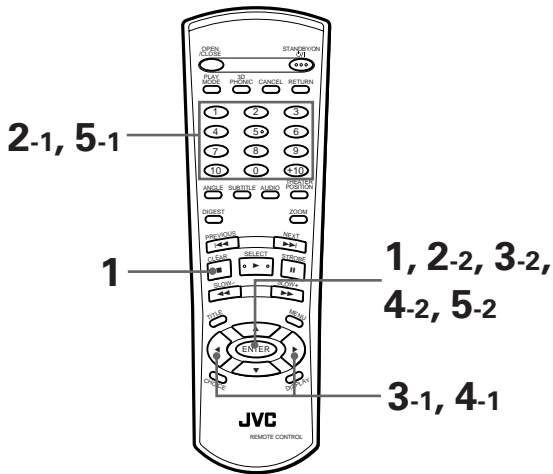

■ Wenn die DVD VIDEO-Disc angehalten oder die Lade leer ist

**1** Drücken Sie auf der Fernbedienung ENTER bei gedrückt gehaltener Taste ■.

Das Einstellmenü der Kindersicherung erscheint auf dem Bildschirm.

↩ zeigt auf [PASSWORT].

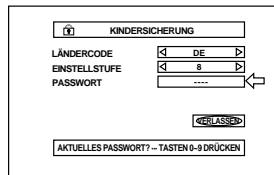

**2** Geben Sie mit den Zahlentasten (0 bis 9) das eingestellte vierstellige Paßwort ein, und drücken Sie ENTER.

↩ bewegt sich zu [LÄNDERCODE], wenn das richtige Paßwort eingegeben wurde.

Wenn Sie das Paßwort falsch eingeben, erscheint "FALSCH! WIEDERHOLEN..." auf dem Bildschirm, und Sie können nicht zum nächsten Schritt übergehen.

**3** Zum Ändern des Ländercodes wählen Sie mit den Steuertasten ◀/▶ den gewünschten Ländercode, und drücken Sie ENTER.

↩ bewegt sich zu [EINSTELLSTUFE].

Zum Ändern des Ländercodes muß die Begrenzungsstufe der Kindersicherung ausgewählt werden.

**4** Zum Ändern der Einstellstufe wählen Sie mit den Steuertasten ◀/▶ die gewünschte Stufe, während der Zeiger ↩ auf [EINSTELLSTUFE] steht, und drücken Sie ENTER.

↩ bewegt sich zu [PASSWORT].

**5** Geben Sie mit den Zahlentasten (0 bis 9) das Paßwort ein, und drücken Sie ENTER.

↩ bewegt sich zu [VERLASSEN].

Das im obigen Schritt eingegebene Paßwort wird zum neuen Paßwort. Wenn das Passwort nicht geändert werden soll, geben Sie noch einmal dasselbe Paßwort ein wie unter Schritt 2.

Auch wenn nur der Ländercode und/oder die Einstellstufe geändert werden soll, muß nach den Änderungen erneut das Paßwort eingegeben werden. Geschieht dies nicht, wird der neue Ländercode und/oder die neue Einstellstufe nicht wirksam.

Drücken Sie ENTER, um zur Anfangsanzeige zurückzukehren.

### HINWEISE

- Wenn Sie im obigen Schritt 2 mehr als dreimal ein falsches Paßwort eingeben, bewegt sich der Pfeil ↩ automatisch zu [VERLASSEN], und das Gerät spricht auf die Steuertasten ▲/▼ nicht mehr an.
- Wenn Sie in Schritt 2 das Paßwort vergessen haben: Geben Sie "8888" ein.

## Zeitweiliges Freigeben der Kindersicherung [KINDERSICHERUNG]



Wenn die Kindersicherung sehr strikt eingestellt ist, ist bei manchen Discs eventuell keine Wiedergabe möglich. Wenn Sie versuchen, eine solche Disc wiederzugeben, erscheint die nachstehende Einblendung auf dem Bildschirm, und das Gerät fragt, ob die Sicherung zeitweilig freigegeben werden soll.

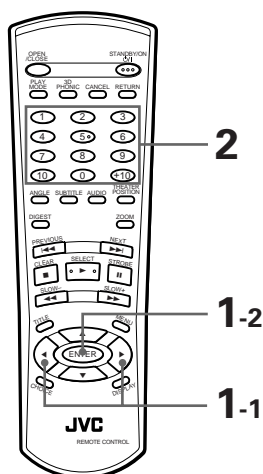

**1** Bewegen Sie mit den Steuertasten ▲/▼ den Pfeil ← zu [JA], und drücken Sie ENTER.

← bewegt sich zum  
feld PASSWORT.  
Wenn Sie [NEIN]  
wählen, drücken Sie  
anschließend OPEN/  
CLOSE zum  
Entnehmen der Disc.



**2** Geben Sie mit den Zahlentasten (0 bis 9) das vierstellige Paßwort ein.

Wenn Sie ein falsches Paßwort eingeben, erscheint "FALSCH! WIEDERHOLEN..." auf dem Bildschirm. Geben Sie das korrekte Paßwort ein. Die Kindersicherung wird freigegeben, und das Gerät startet die Wiedergabe.

### HINWEIS

- Wenn Sie im obigen Schritt 2 mehr als dreimal ein falsches Paßwort eingeben, bewegt sich der Pfeil ← automatisch zu [NEIN], und das Gerät spricht auf die Steuertasten ▲/▼ nicht mehr an.

## Handhabung und Pflege der Discs

### Handhabung

Berühren Sie nicht die Oberfläche der Disc. Da sie aus Kunststoff besteht, kann die Disc leicht beschädigt werden. Wenn eine Disc verschmutzt, verstaubt, verkratzt oder verzogen ist, werden Bild und Ton nicht korrekt lesen, und die Disc kann eine Betriebsstörung des Abspielgerätes verursachen.

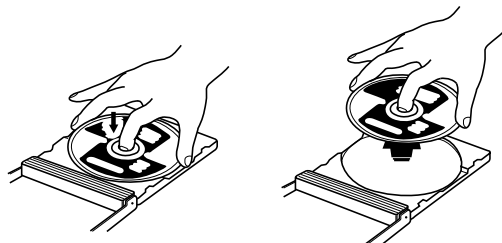

### Etikettseite

Beschädigen Sie die Etikettseite nicht, und bekleben Sie sie nicht mit Papier oder Klebstoff.

### Aufbewahrung

Bewahren Sie die Discs in ihren Schutzboxen auf. Wenn Discs ohne Schutzboxen gestapelt werden, können sie beschädigt werden. Bewahren Sie die Discs nicht an Orten auf, an denen sie direkter Sonnenbestrahlung ausgesetzt sind, oder an Orten mit hoher Feuchtigkeit oder Temperatur. Lassen Sie Discs nicht in Ihrem Auto!

### Pflege

Wischen Sie Fingerabdrücke und Verschmutzungen auf einer Disc bitte mit einem weichen, trockenen Lappen von der Mitte nach außen ab.

Hartnäckige Verschmutzungen entfernen Sie mit einem mit Wasser angefeuchteten Lappen. Verwenden Sie niemals Schallplatten-Reinigungsmittel, Benzin, Alkohol oder Antistatikmittel.

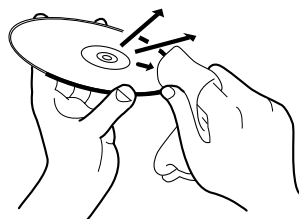

### **ACHTUNG!**

Wenn bei der Wiedergabe Störgeräusche oder Bildverzerrungen auftreten, liegt dies möglicherweise an der Disc (entspricht nicht dem industrieüblichen Qualitätsstandard).

Diese Symptome werden durch die Disc verursacht und gehen nicht auf eine Fehlfunktion des Abspielgerätes zurück.

# Störungssuche

Nicht jede scheinbare Fehlfunktion muß schwerwiegend sein. Bitte gehen Sie die folgende Liste durch, bevor Sie den Kundendienst verständigen.

Symptom	Mögliche Ursache	Behebung
Gerät wird nicht mit Strom versorgt.	Netzstecker nicht korrekt angeschlossen.	Sicher anschließen.
Gerät spricht nicht auf Fernbedienung an.	Zu große Entfernung zum Gerät.	Näher an das Gerät herangehen.
	Fernbedienung nicht auf das Gerät ausgerichtet.	Fernbedienung mit dem Senderfenster auf den Sensor der Gerätevorderseite richten.
	Batterien erschöpft.	Neue Batterien einlegen.
	Batterien falsch eingelegt.	Die Batterien entnehmen und korrekt ausgerichtet einlegen.
Kein Bild auf dem Bildschirm.	Videokabel falsch angeschlossen.	Kabel korrekt anschließen.
	Falscher Eingang am Fernseher gewählt.	Korrekt wählen.
	Disc nicht abspielbar.	Eine abspielbare Disc verwenden (siehe Seite 12).
Keine normale Bildwiedergabe bei Verwendung der S-VIDEO-Buchse.	Gerät ist auf Einspeisung des RGB-Signals (an Stelle des S-Video-Signals) eingestellt.	Gerät auf Einspeisung des S-Video-Signals einstellen (siehe Seite 14).
Bild gestört.	Gerät ist direkt an einen Videorecorder angeschlossen, und die Kopierschutzfunktion wurde aktiviert.	Die Verkabelung für das Bildsignal direkt zum Fernseher führen.
Keine Tonwiedergabe.	Kabel verkehrt angeschlossen.	Anschlüsse überprüfen.
	Falscher Eingang am Verstärker gewählt.	Korrekt wählen.
Keine Tonwiedergabe bei mit linearer PCM (96 kHz) bespielten DVD-Discs.	Audiosignal von DIGITAL OUT verwendet.	Bei Wiedergabe solcher Discs AUDIO OUT verwenden.
Klang verzerrt oder verrauscht.	Disc verschmutzt.	Die Oberfläche abwischen.
Bild paßt nicht auf den Bildschirm.	MONITOR-TYP nicht korrekt eingestellt.	Den Monitortyp korrekt einstellen (siehe Seite 37).
	Fernseher nicht korrekt eingestellt.	Den Fernseher korrekt einstellen.
Betrieb nicht möglich.	Mikroprozessor durch Blitz oder statische Elektrizität beschädigt.	Gerät ausschalten, Netzstecker ziehen und dann wieder anschließen.
	Kondenswasserbildung durch plötzlichen Temperaturwechsel oder hohe Feuchtigkeit.	Gerät ausschalten und nach einigen Stunden wieder einschalten.

## Technische Daten

### Allgemein

Lesbare Discs:	DVD VIDEO, Audio-CD, Video-CD
Farbfernsehnorm:	PAL

### Sonstiges

Stromversorgung:	AC 230 V $\sim$ , 50 Hz
Leistungsaufnahme:	16 W (POWER ON – Eingeschaltet), 2,7 W (STANDBY – Bereitschaft)
Gewicht:	2,6 kg
Abmessungen (B x H x T):	435 mm x 68 mm x 267,5 mm

### Videoausgang

VIDEO OUT (Cinch):	1,0 Vp-p (75 $\Omega$ )
S-VIDEO OUT (S-Buchse):	Y-Signal: 1,0 Vp-p (75 $\Omega$ ) C-Signal: 286 mVp-p (75 $\Omega$ )
RGB-Ausgang:	O-700 mV (75 $\Omega$ )
Horizontale Auflösung:	500 Zeilen

### Audioausgang

ANALOG OUT (Cinch):	2,0 V eff. (10 k $\Omega$ )
DIGITAL OUT: (COAXIAL):	0,5 Vp-p (Abschluß an 75 $\Omega$ )
(OPTICAL):	-21 bis -15 dBm (Spitze)

### Audiokenndaten

Frequenzgang:	CD (Abtastfrequenz 44,1 kHz):	2 Hz bis 20 kHz
	DVD (Abtastfrequenz 48 kHz):	2 Hz bis 22 kHz
	DVD (Abtastfrequenz 96 kHz):	2 Hz bis 44 kHz
Dynamikbereich:	16 Bit: über 98 dB	
	20 Bit: über 106 dB	
	24 Bit: über 106 dB	
Gleichlaufschwankungen:	Unter Meßgrenze (unter $\pm 0,002$ %)	
Gesamtklirrfaktor:	Unter 0,002 %	

\* Änderungen der technischen Daten und äußeren Gestaltung bleiben jederzeit vorbehalten.



## Anhang A: Tabelle der Sprachen und ihrer Abkürzungen

Wenn Sie die Untertitelsprache oder die Tonsprache wählen, werden die folgenden Sprachen als Abkürzungen angezeigt. Wählen Sie zur Wahl der gewünschten Sprache die entsprechende Abkürzung.

AA	Afar
AB	Abchasisch
AF	Afrikaans
AM	Amharisch
AR	Arabisch
AS	Assamesisch
AY	Aymará
AZ	Aserbeidschanisch
BA	Baschkirisch
BE	Weißrussisch
BG	Bulgarisch
BH	Bihari
BI	Bislama
BN	Bengali, Bangla
BO	Tibetisch
BR	Bretonisch
CA	Katalanisch
CO	Korsisch
CS	Tschechisch
CY	Walisisch
DA	Dänisch
DZ	Bhutani
EL	Griechisch
EO	Esperanto
ET	Estnisch
EU	Baskisch
FA	Persisch
FI	Finnisch
FJ	Fidschi
FO	Färöisch
FY	Friesisch
GA	Irish
GD	Schottisch-Gälisch
GL	Galizisch
GN	Guarani
GU	Gudscherati
HA	Hausa
HI	Hindi
HR	Kroatisch
HU	Ungarisch
HY	Armenisch
IA	Interlingua
IE	Interlingue

IK	Inupiak
IN	Indonesisch
IS	Isländisch
IW	Hebräisch
JI	Jiddisch
JW	Javanisch
KA	Georgisch
KK	Kasachisch
KL	Grönländisch
KM	Kambodschanisch
KN	Kanada
KO	Koreanisch (KOR)
KS	Kaschmiri
KU	Kurdisch
KY	Kirgisisch
LA	Lateinisch
LN	Lingala
LO	Laotisch
LT	Litauisch
LV	Lettisch
MG	Malagasisch
MI	Maori
MK	Mazedonisch
ML	Malajalam
MN	Mongolisch
MO	Moldawisch
MR	Marathi
MS	Malaiisch (MAY)
MT	Maltesisch
MY	Burmesisch
NA	Nauruisch
NE	Nepalesisch
NL	Niederländisch
NO	Norwegisch
OC	Provenzalisch
OM	(Afan) Oromo
OR	Orija
PA	Pandschabi
PL	Polnisch
PS	Paschtu
PT	Portugiesisch
QU	Ketschua
RM	Rätoromanisch

RN	Kirundi
RO	Rumänisch
RU	Russisch
RW	Kinyarwanda
SA	Sanskrit
SD	Sindhi
SG	Sangho
SH	Serbokroatisch
SI	Singhalesisch
SK	Slowakisch
SL	Slowenisch
SM	Samoanisch
SN	Schonisch
SO	Somali
SQ	Albanisch
SR	Serbisch
SS	Si-Swati
ST	Sesuto
SU	Sundanesisch
SV	Schwedisch
SW	Suaheli
TA	Tamilisch
TE	Telugu
TG	Tadschikisch
TH	Thai
TI	Tigrinja
TK	Turkmenisch
TL	Tagalog
TN	Setswana
TO	Tonga
TR	Türkisch
TS	Tsongaisch
TT	Tatarisch
TW	Twi
UK	Ukrainisch
UR	Urdu
UZ	Usbekisch
VI	Vietnamesisch
VO	Volapük
WO	Wolof
XH	Xhosa
YO	Yoruba
ZU	Zulu

# Anhang B: Ländercode-Liste für Kindersicherung

Diese Liste wird für den Kindersicherungsbetrieb verwendet. Nähere Einzelheiten finden Sie auf Seite 39.

AD	Andorra
AE	Vereinigte Arabische Emirate
AF	Afghanistan
AG	Antigua und Barbuda
AI	Anguilla
AL	Albanien
AM	Armenien
AN	Niederländische Antillen
AO	Angola
AQ	Antarktis
AR	Argentinien
AS	Amerikanisch-Samoa
AT	Österreich
AU	Australien
AW	Aruba
AZ	Aserbaidschan
BA	Bosnien und Herzegowina
BB	Barbados
BD	Bangladesch
BE	Belgien
BF	Burkina Faso
BG	Bulgarien
BH	Bahrain
BI	Burundi
BJ	Benin
BM	Bermudainseln
BN	Brunei Dar Es Salam
BO	Bolivien
BR	Brasilien
BS	Bahamas
BT	Bhutan
BV	Bouvetinsel
BW	Botswana
BY	Belarus
BZ	Belize
CA	Kanada
CC	Kokosinseln (Keeling-I.)
CF	Zentralafrikanische Republik
CG	Kongo
CH	Schweiz
CI	Elfenbeinküste
CK	Cook-Inseln
CL	Chile
CM	Kamerun
CN	China
CO	Kolumbien
CR	Costa Rica
CU	Kuba
CV	Kap Verde
CX	Weihnachtsinsel
CY	Zypern
CZ	Tschechische Republik
DE	Deutschland
DJ	Dschibuti
DK	Dänemark
DM	Dominica
DO	Dominikanische Republik
DZ	Algerien
EC	Ecuador
EE	Estland
EG	Ägypten
EH	Westsahara

ER	Eritrea
ES	Spanien
ET	Äthiopien
FI	Finnland
FJ	Fidschi
FK	Falkland-Inseln (Malvinen)
FM	Mikronesien (Föderation von)
FO	Färöer-Inseln
FR	Frankreich
FX	Frankreich, hauptstädtisch
GA	Gabun
GB	Vereinigtes Königreich
GD	Grenada
GE	Georgien
GF	Französisch-Guyana
GH	Ghana
GI	Gibraltar
GL	Grönland
GM	Gambia
GN	Guinea
GP	Guadeloupe
GQ	Äquatorialguinea
GR	Griechenland
GS	Süd-Georgia und Sandwich-Inseln
GT	Guatemala
GU	Guam
GW	Guinea-Bissau
GY	Guyana
HK	Hong Kong
HM	Heard-Insel und McDonald-Inseln
HN	Honduras
HR	Kroatien
HT	Haiti
HU	Ungarn
ID	Indonesien
IE	Irland
IL	Israel
IN	Indien
IO	Britisches Territorium im Indischen Ozean
IQ	Irak
IR	Iran (Islamische Republik)
IS	Island
IT	Italien
JM	Jamaika
JO	Jordanien
JP	Japan
KE	Kenia
KG	Kirgisien
KH	Kambodscha
KI	Kiribati
KM	Komoren
KN	St. Kitts und Nevis
KP	Korea, Demokratische Volksrepublik
KR	Korea, Republik
KW	Kuwait
KY	Kaiman-Inseln
KZ	Kasachstan

LA	Laos, Demokratische Volksrepublik
LB	Libanon
LC	St. Lucia
LI	Liechtenstein
LK	Sri Lanka
LR	Liberia
LS	Lesotho
LT	Litauen
LU	Luxemburg
LV	Lettland
LY	Libyen
MA	Marokko
MC	Monaco
MD	Moldau, Republik
MG	Madagaskar
MH	Marshall-Inseln
ML	Mali
MM	Myanmar
MN	Mongolei
MO	Macao
MP	Nördliche Mariannen-Inseln
MQ	Martinique
MR	Mauretanien
MS	Montserrat
MT	Malta
MU	Mauritius
MV	Malediven
MW	Malawi
MX	Mexiko
MY	Malaysien
MZ	Mosambik
NA	Namibia
NC	Neukaledonien
NE	Niger
NF	Norfolk-Inseln
NG	Nigeria
NI	Nicaragua
NL	Niederlande
NO	Norwegen
NP	Nepal
NR	Nauruisch
NU	Niue
NZ	Neuseeland
OM	Oman
PA	Panama
PE	Peru
PF	Französisch-Polynesien
PG	Papua-Neuguinea
PH	Philippinen
PK	Pakistan
PL	Polen
PM	St. Pierre und Miquelon
PN	Pitcairn
PR	Puerto Rico
PT	Portugal
PW	Palau
PY	Paraguay
QA	Katar
RE	Reunion
RO	Rumänien
RU	Russische Föderation
RW	Ruanda
SA	Saudi-Arabien

SB	Salomonen
SC	Seychellen
SD	Sudan
SE	Schweden
SG	Singapur
SH	St. Helena
SI	Slowenien
SJ	Svalbard und Jan Mayen
SK	Slowakei
SL	Sierra Leone
SM	San Marino
SN	Senegal
SO	Somalia
SR	Surinam
ST	Sao Tome und Principe
SV	El Salvador
SY	Syrien
SZ	Swasiland
TC	Turks- und Caicos-Inseln
TD	Tschad
TF	Französische Südterritorien
TG	Togo
TH	Thailand
TJ	Tadschikistan
TK	Tokelau
TM	Turkmenistan
TN	Tunesien
TO	Tonga
TP	Ost-Timor
TR	Türkei
TT	Trinidad und Tobago
TV	Tuvalu
TW	Taiwan, Provinz von China
TZ	Tansania, Vereinigte Republik
UA	Ukraine
UG	Uganda
UM	Kleinere entlegene Inseln der Vereinigten Staaten
US	Vereinigte Staaten
UY	Uruguay
UZ	Usbekistan
VA	Vatikanstaat (Heiliger Stuhl)
VC	St. Vincent und die Grenadinen
VE	Venezuela
VG	Britische Jungferninseln
VI	Jungferninseln der Vereinigten Staaten von Amerika
VN	Vietnam
VU	Vanuatu
WF	Wallis- und Futuna-Inseln
WS	Samoa
YE	Jemen
YT	Mayotte
YU	Jugoslawien
ZA	Südafrika
ZM	Sambia
ZR	Zaire
ZW	Simbabwe

Weitere Informationen

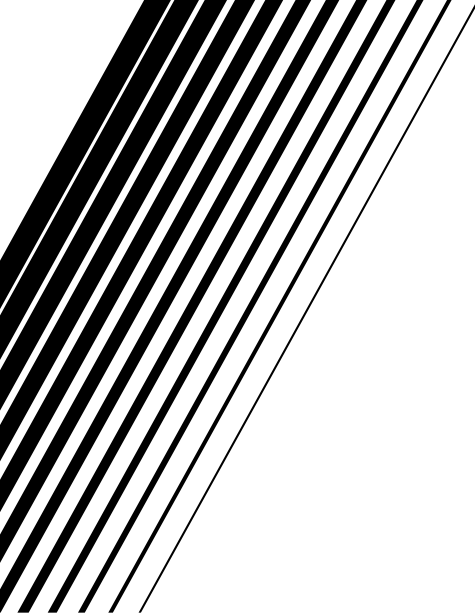

**JVC**  
VICTOR COMPANY OF JAPAN, LIMITED